

OGI DRIVE

biurko regulowane elektrycznie

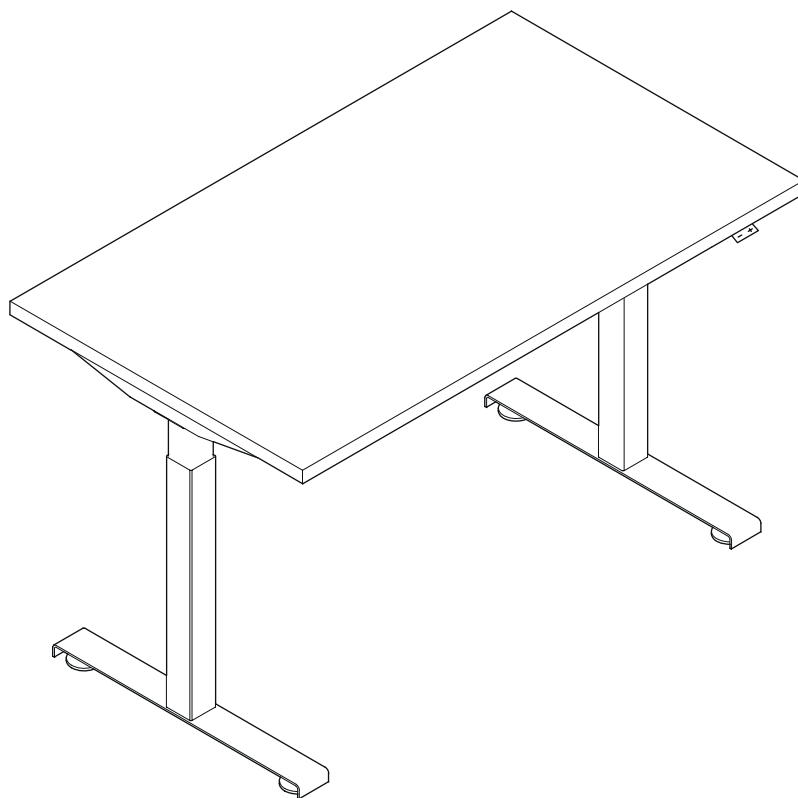

Instrukcja montażu.....	2-6
Instrukcja sterowania biurkiem elektrycznym.....	7-16

12-238

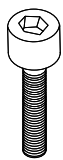

M6X25I

06-059

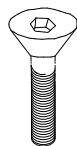

M8X16S

06-205



M6X15k

06-076



3.5X16S

06-105

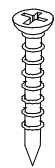

5.0X60S

06-282

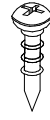

4.5X16W

1



2



3



4

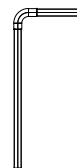

.mdd

SINGLE DESK

BOD  

PODŁĄCZENIE DO SIECI ELEKTRYCZNEJ BEZ ZAKOŃCZONEGO MONTAŻU
JEST ZABRONIONE!

WARNING! PLUGGING INTO YOUR ELECTRICAL OUTLET WITHOUT PROPER
AND COMPLETE INSTALLATION IS STRICTLY PROHIBITED.

VERBINDUNG MIT DER ELEKTRISCHEN NETZ VOR DEM MONTAGEENDE IST VERBOTEN!

NE PAS BRANCHER AVANT QUE LE PRODUIT SOIT ENTIÈREMENT MONTE !

Не включать в розетку пока не будет завершен монтаж.

B

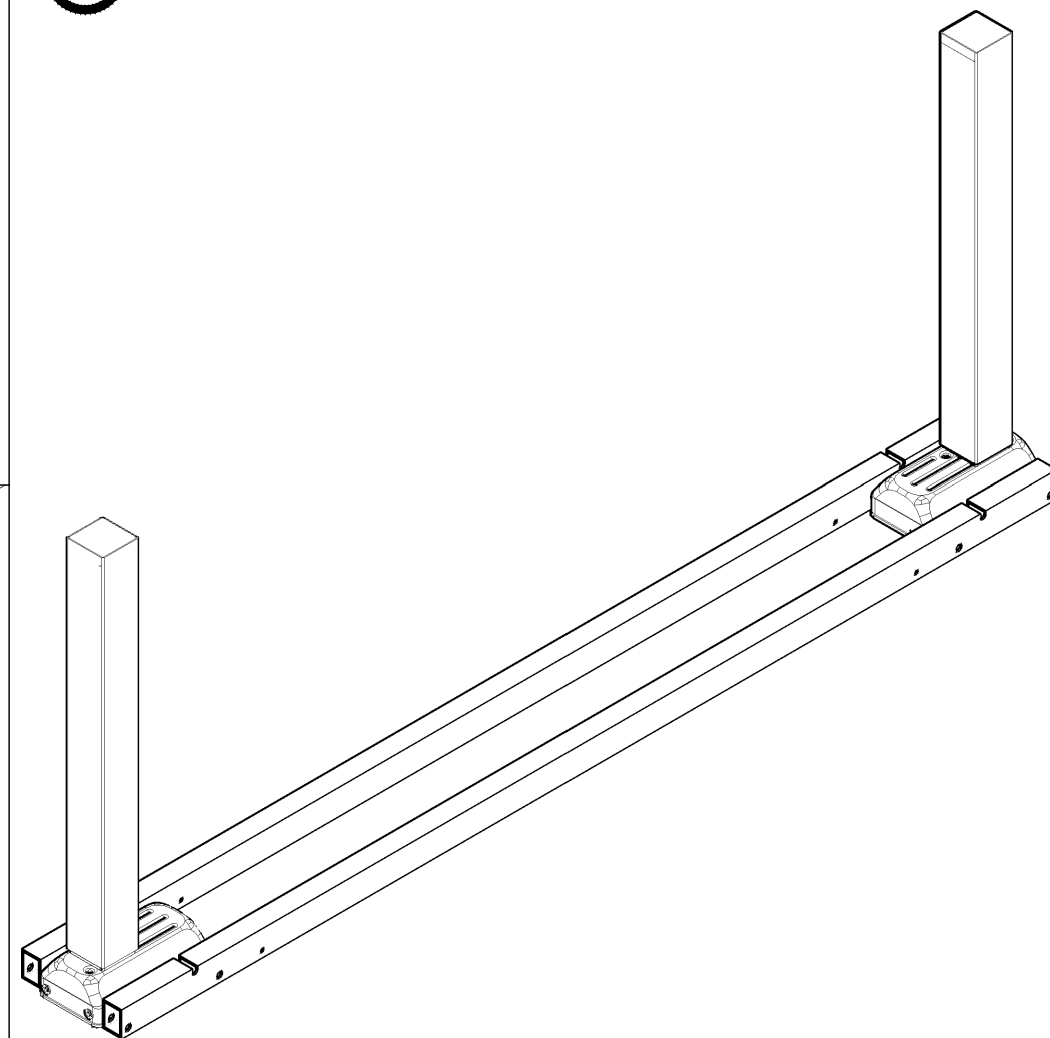

A

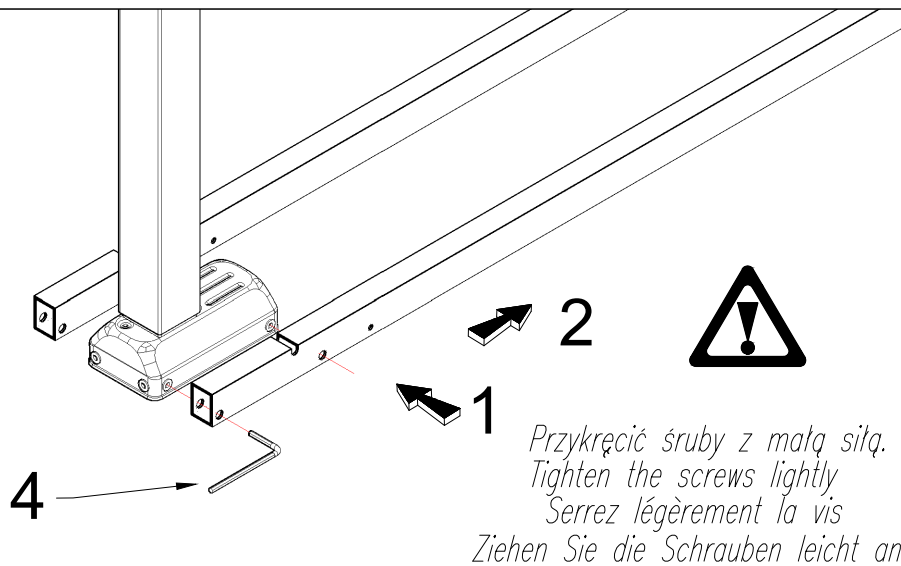

C

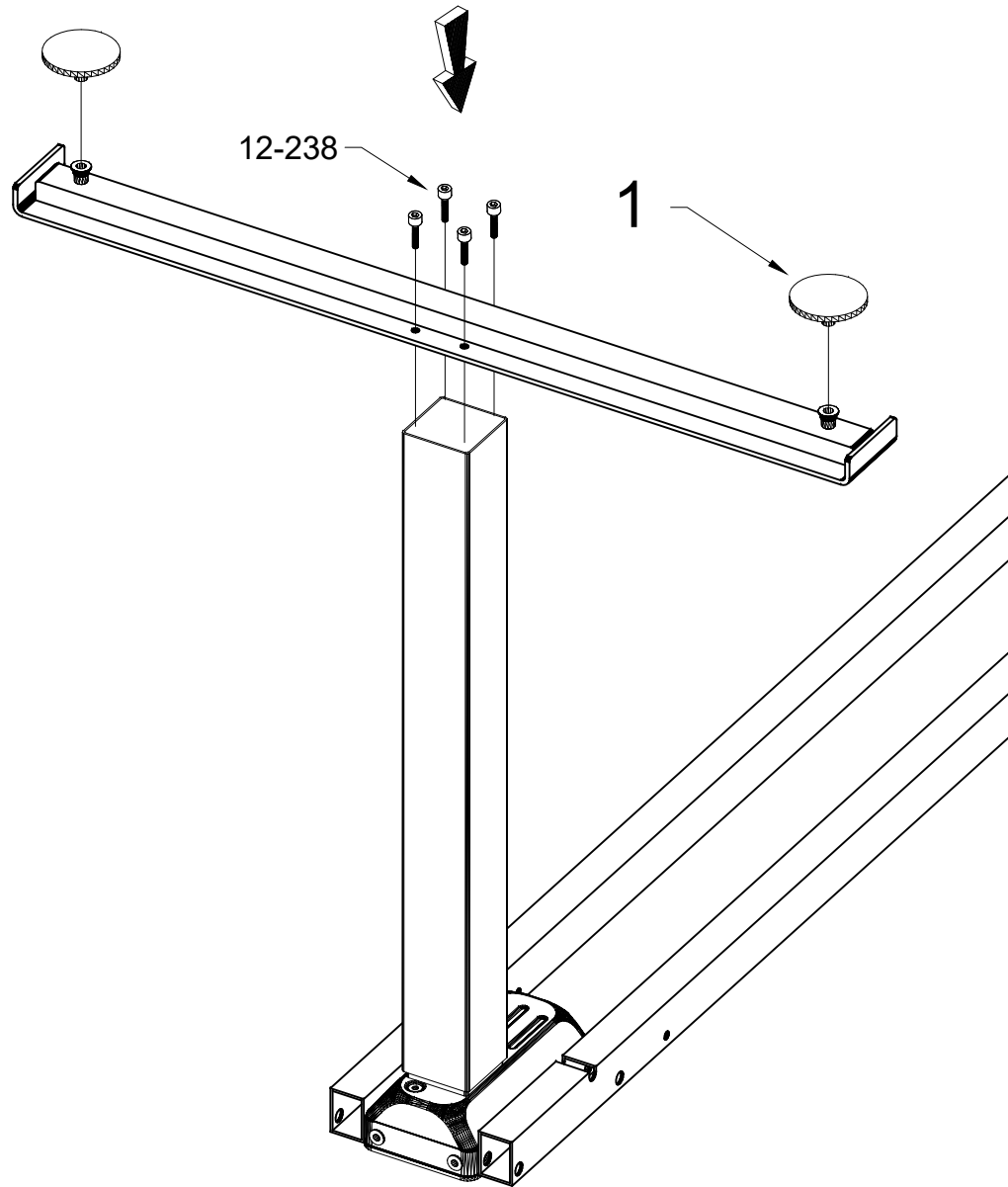

D

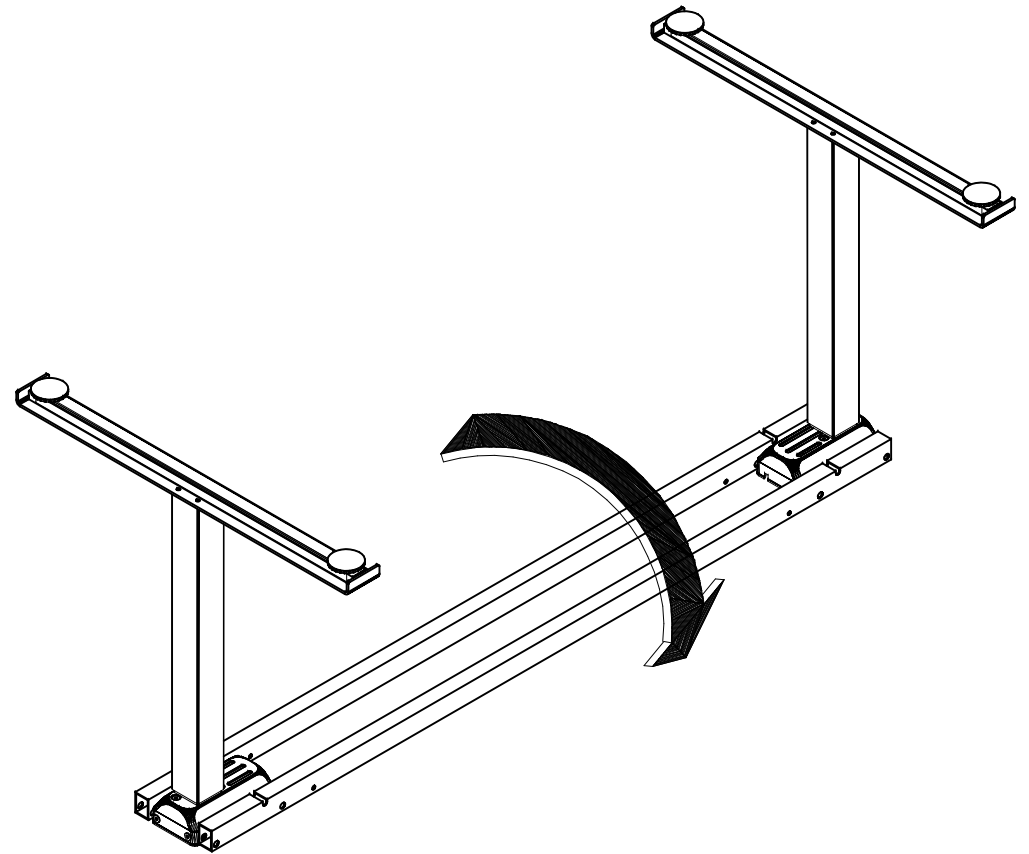

E

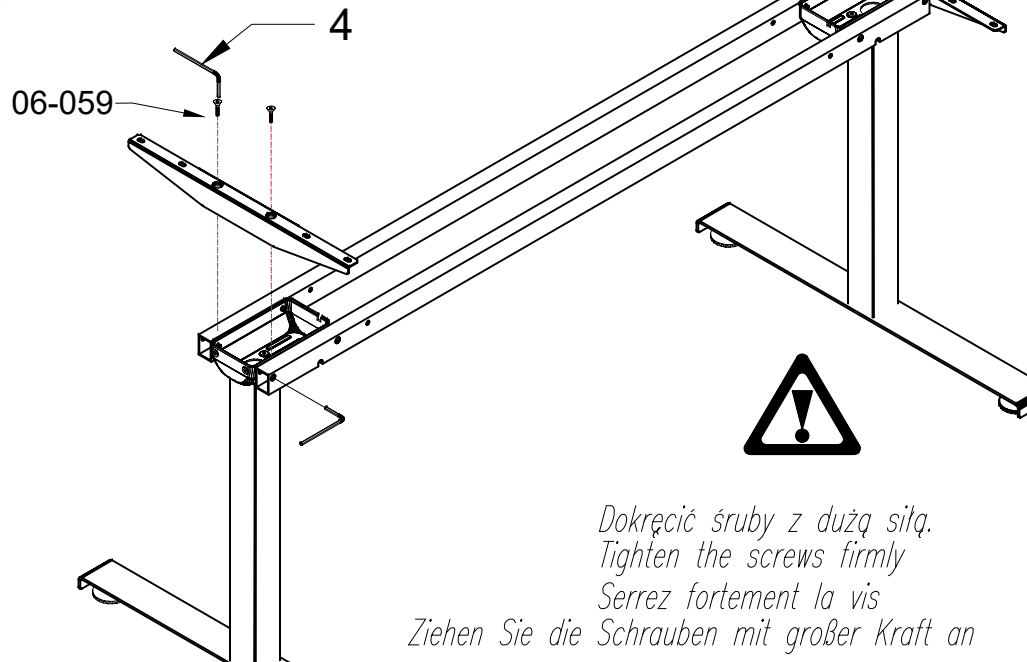

F

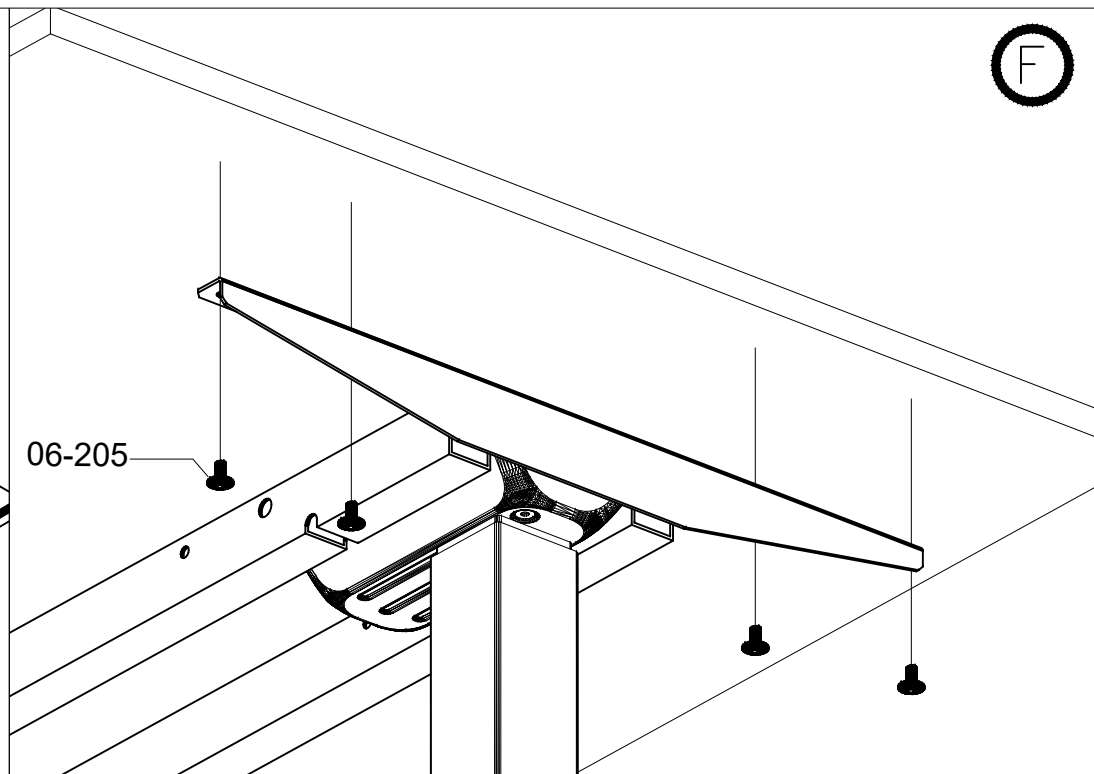

G

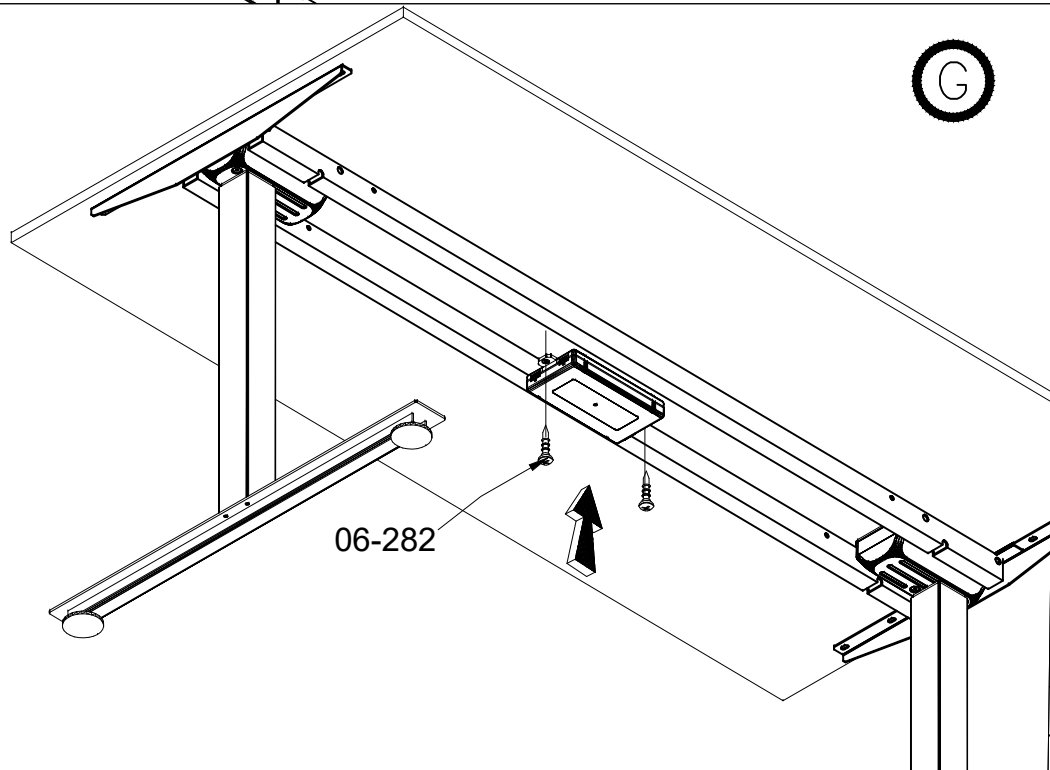

H

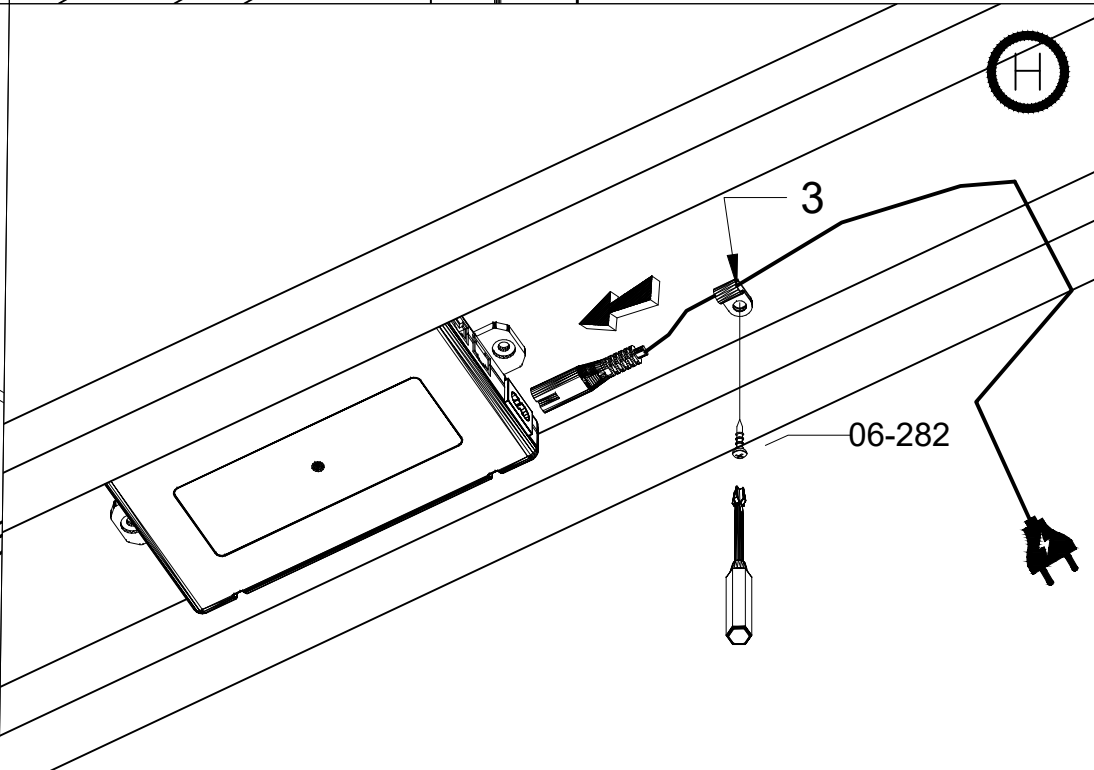

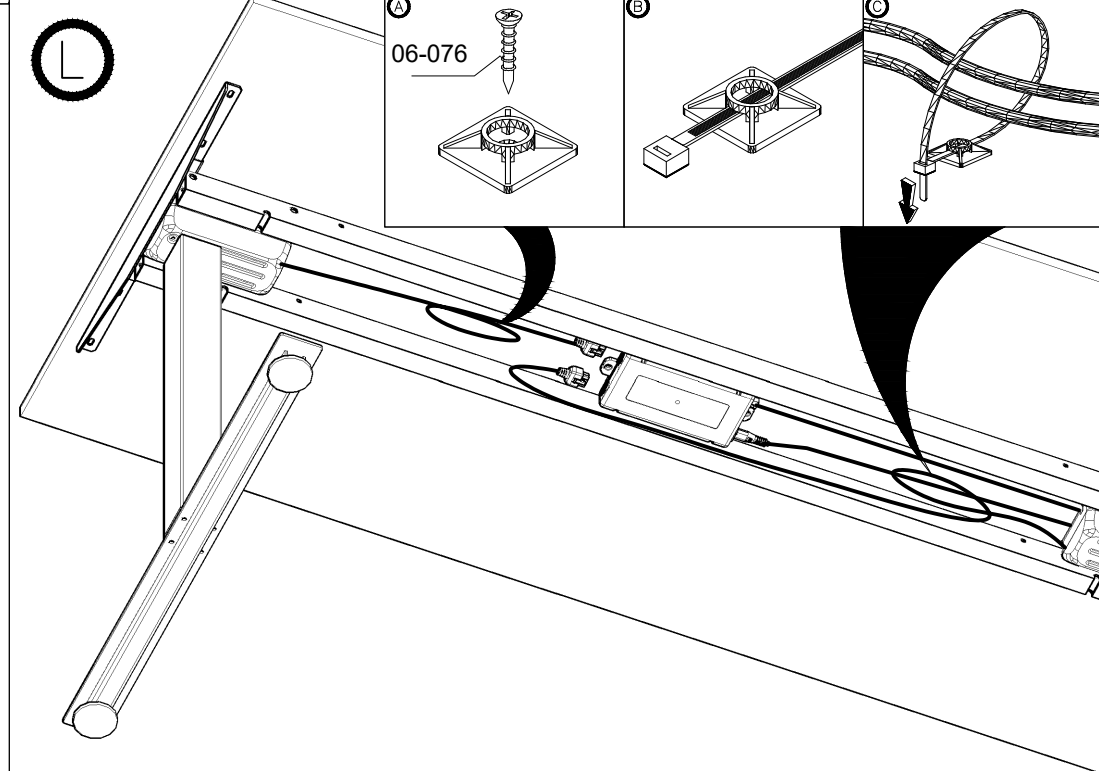
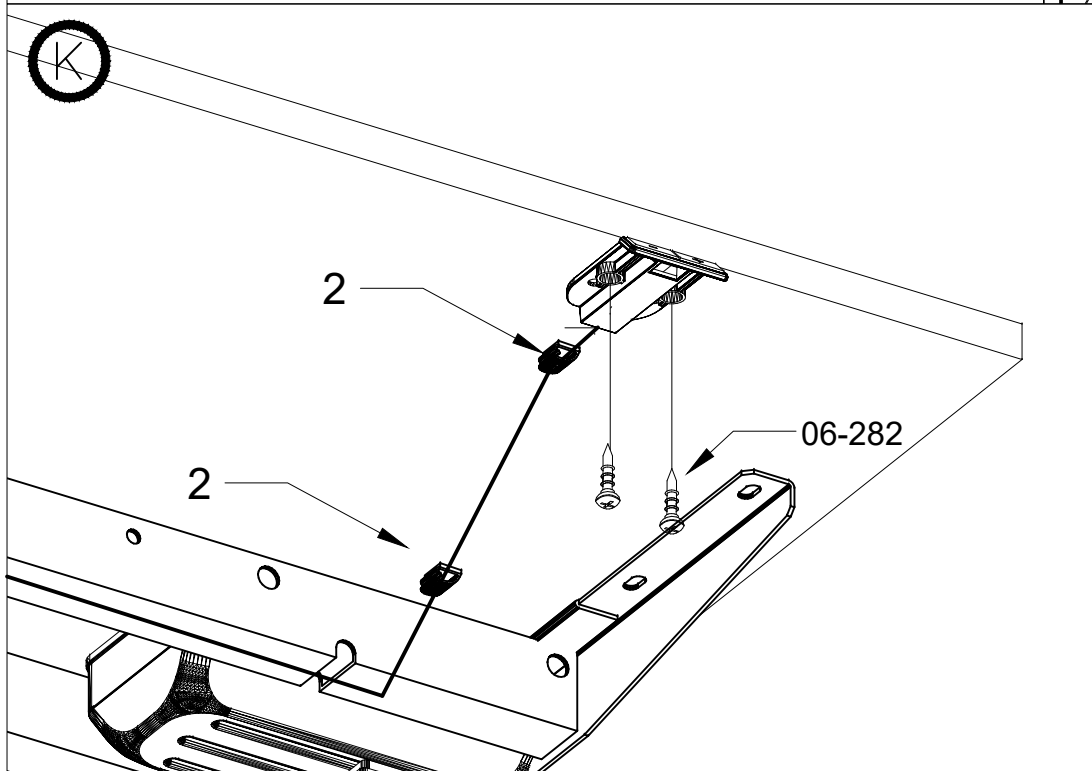
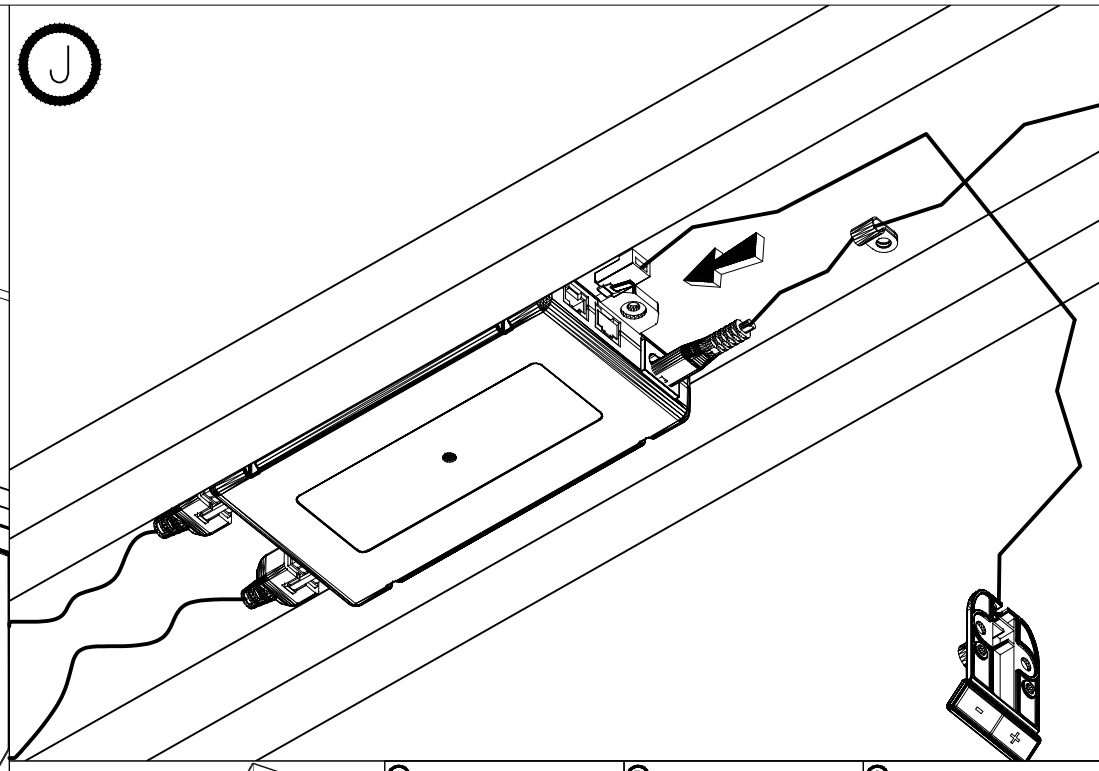
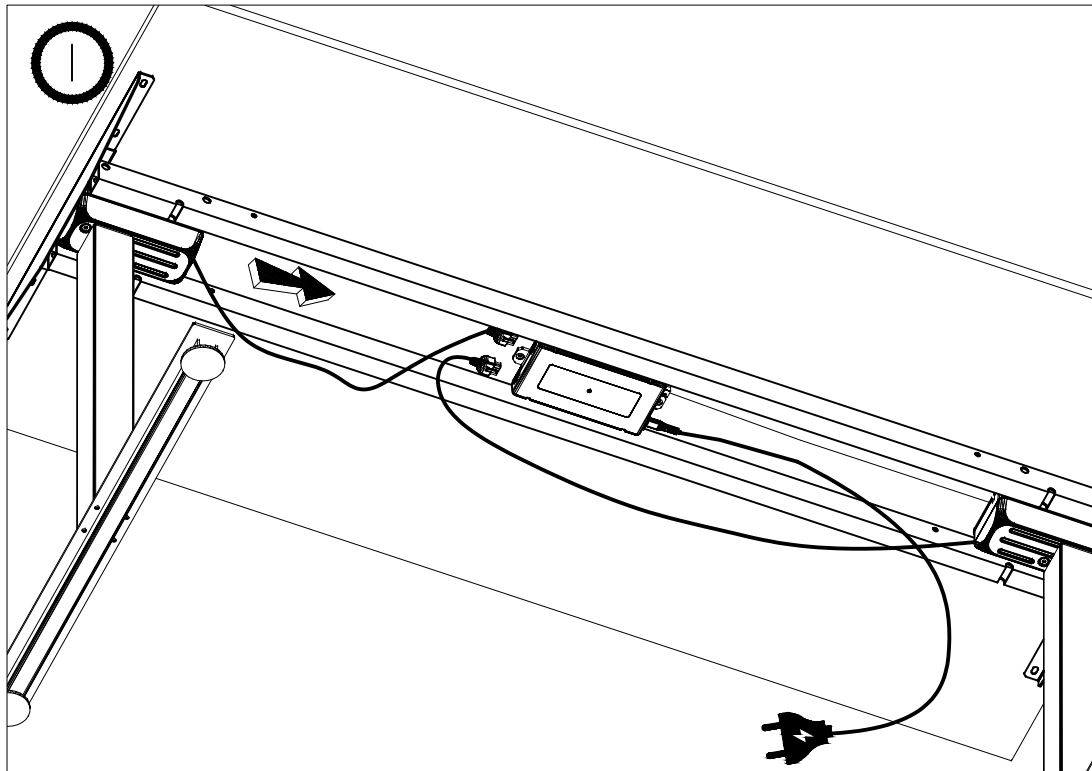

M

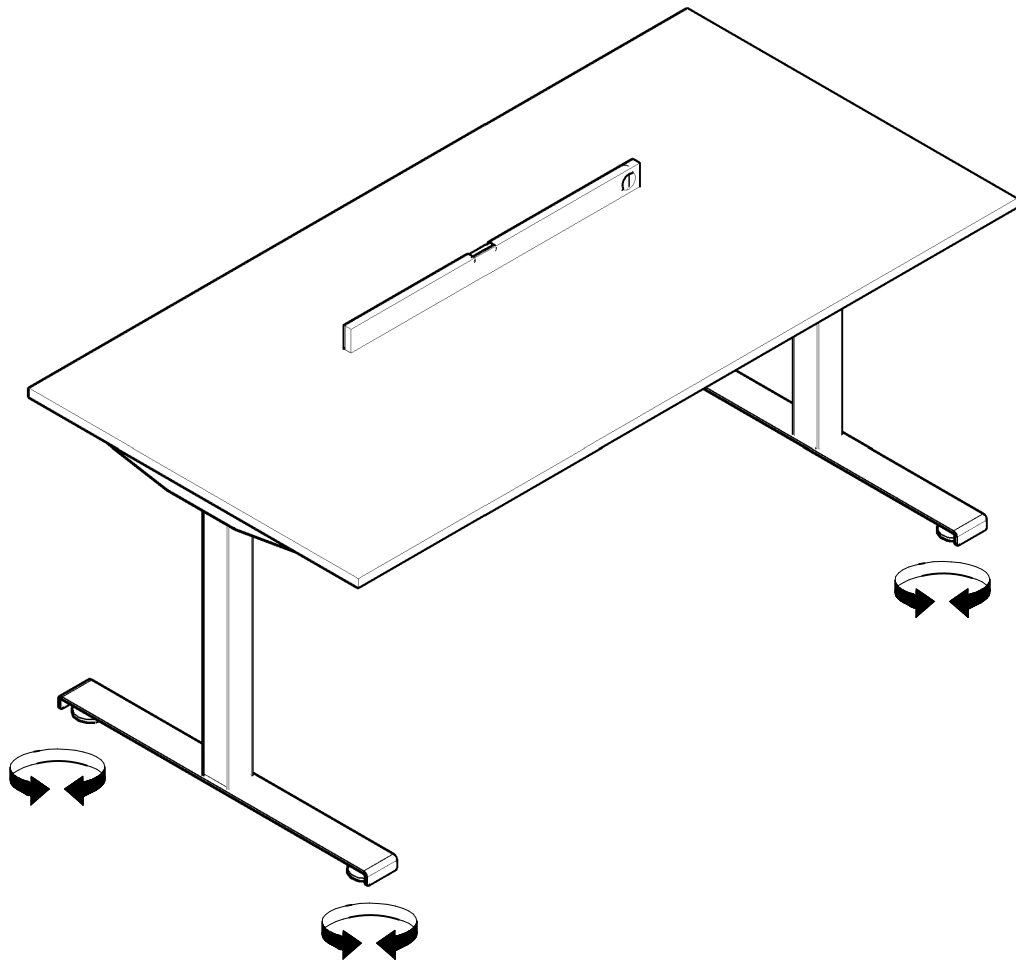

N

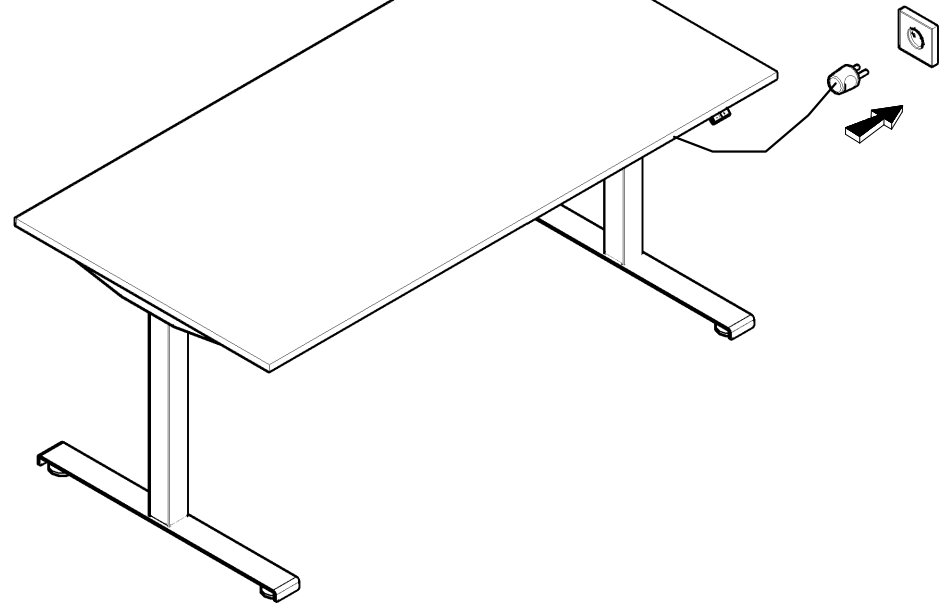



Sterowanie biurkiem elektrycznym

Ogi Drive / OGI ONE / Compact Drive

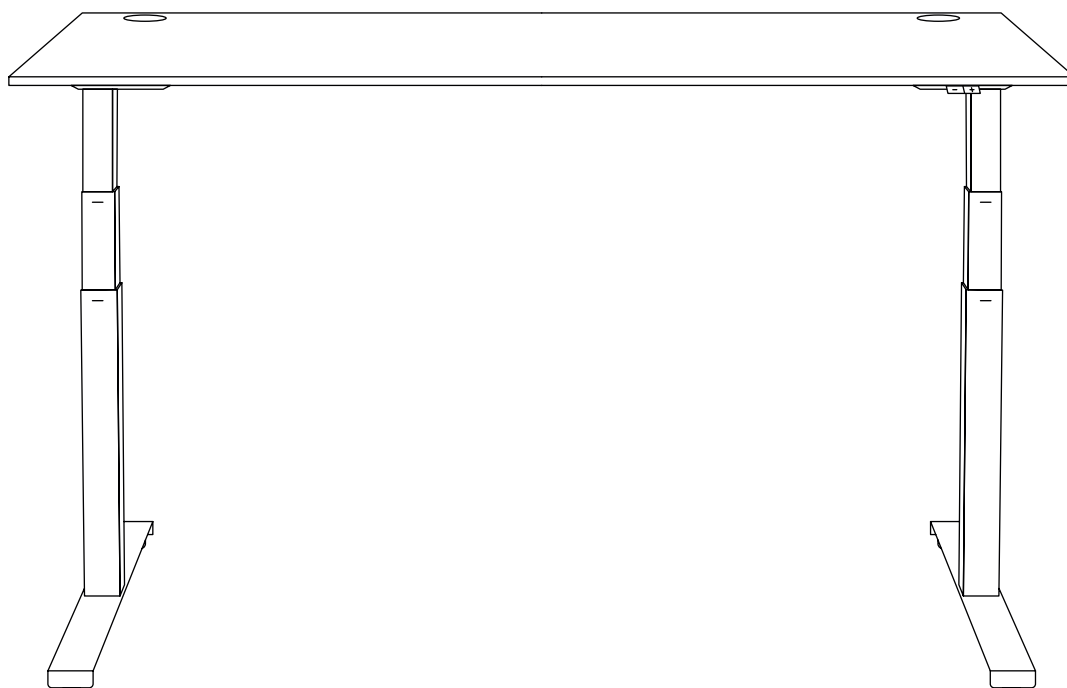

Informacje ogólne	8
Sterowniki biurka Ogi Drive	8
Sterownik biurka Compact Drive	9
Sterownik biurka Ogi One	9
Kalibrowanie biurka	10
Resetowanie ustawień biurka	10
Panel sterowania podstawowy	10
Panel sterowania PRO	11
Panel sterowania okrągły	14

Uwaga

Przed pierwszym użyciem biurka wykonaj jego kalibrację! (Patrz str. 4)

Ogólne informacje

Zakres regulacji wysokości blatu uzależniony jest od rodzaju zastosowanych w danym biurku nóg (noga jedno lub dwustopniowa). Do każdej z nich stosujemy inny sterownik.

Sterowniki biurka Ogi Drive

1. Biurka Ogi Drive z nogą 1-stopniową

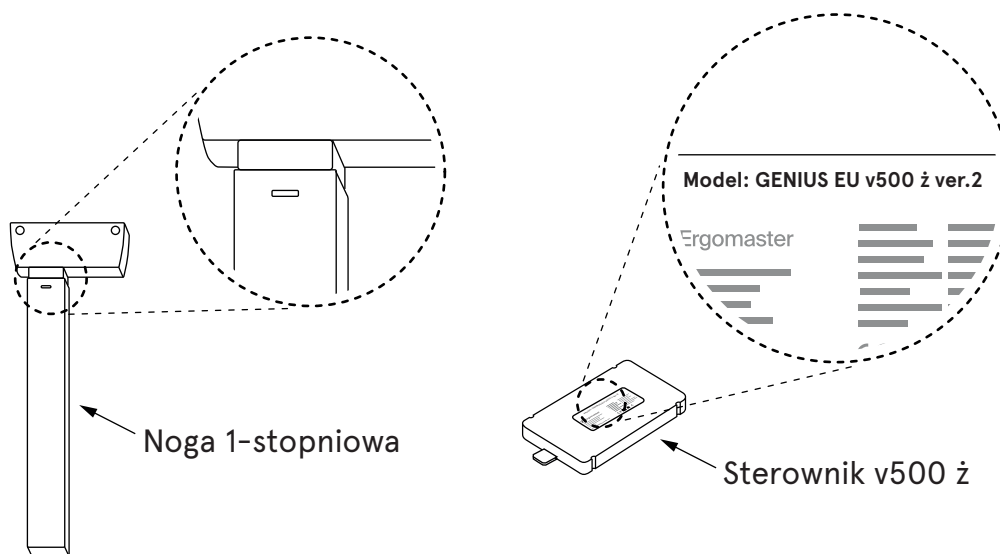

2. Biurka Ogi Drive z nogą 2-stopniową

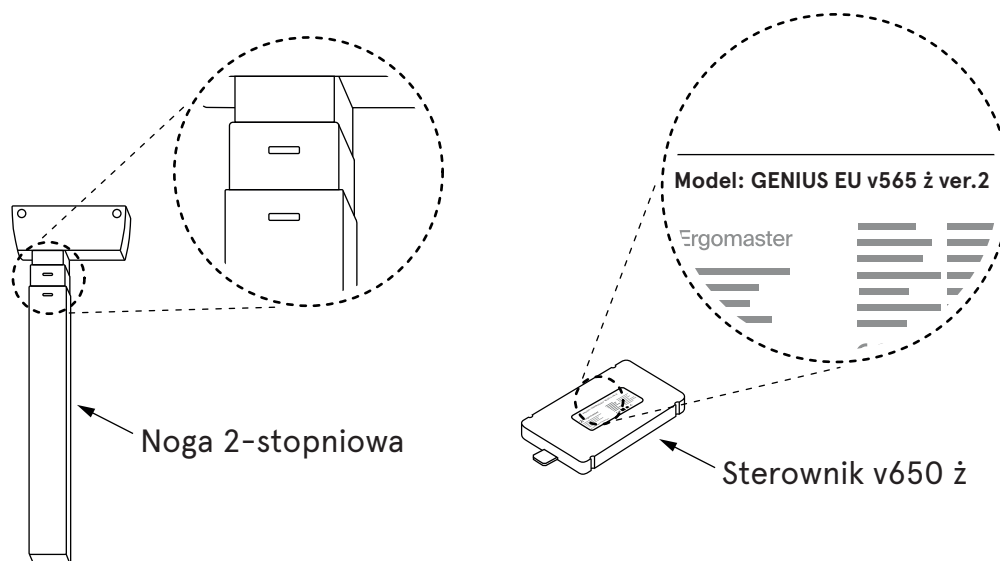

Sterownik biurka Compact Drive

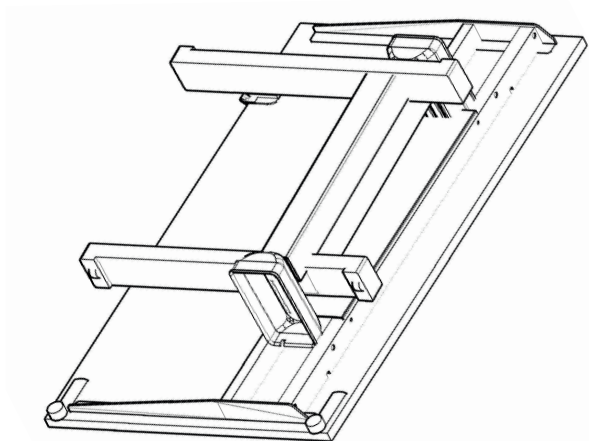
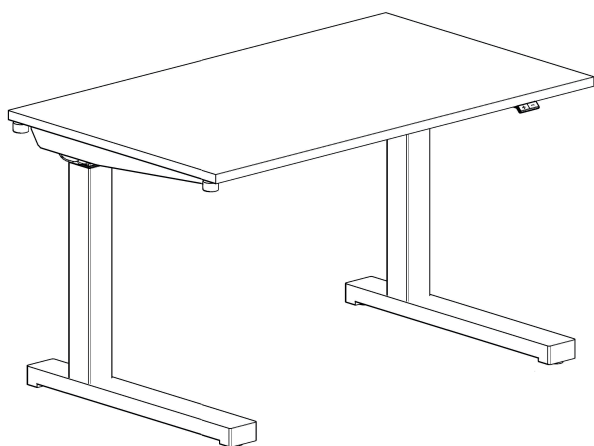

www.mdd.eu

Sterownik biurka Ogi One

W biurku Ogi One stosujemy trzon z tzw. „wąsami”. Sterownik ma w nazwie literę „N”.

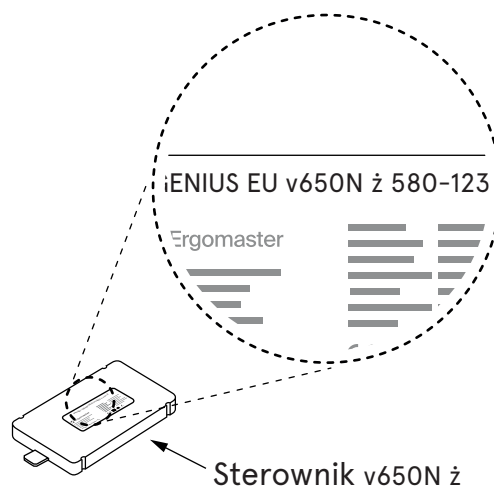
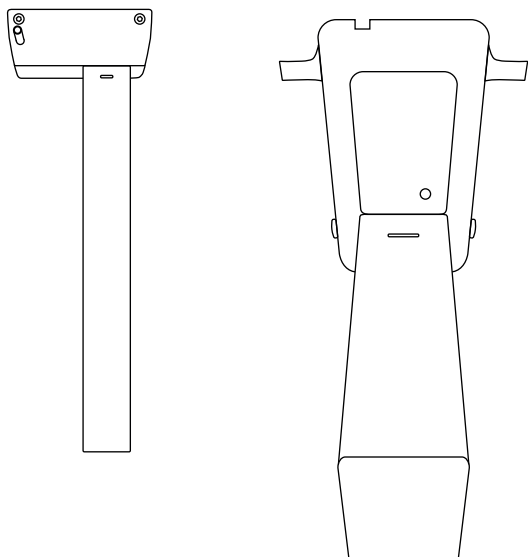

Kalibrowanie biurka



1. Przed pierwszym użyciem biurka wykonaj jego kalibrację!
2. Upewnij się, że biurko podłączone jest do prądu, a wszystkie kable dobrze podłączone.
3. Dopóki nie wykonasz kalibracji, panel nie będzie reagował na naciskanie innych przycisków.
4. Kalibrację należy powtórzyć po każdym zresetowaniu ustawień.

Kalibracja polega na wciśnięciu przycisku „-” i przytrzymaniu go tak długo, aż biurko zejdzie do najniższej pozycji i usłyszysz charakterystyczne „klik-klik”.

W przypadku paneli PRO i okrągłego wyświetlony zostanie komunikat w języku angielskim o konieczności wciśnięcia przycisku „MINUS”.

Dopiero wykonanie tego kroku gwarantuje poprawność sterowania wysokością biurka.

Resetowanie ustawień biurka

Ustawienia fabryczne oraz ustawienia użytkownika można zresetować na dwa sposoby:

Sposób 1 – użycie kombinacji przycisków na panelu sterującym

Aby przywrócić ustawienia fabryczne, czyli zresetować ustawienia użytkownika, należy:

1. W **panelu podstawowym** – nacisnąć jednocześnie przycisk „+” i „-” i przytrzymać przez około **4 sekundy**.
2. W **panelu PRO** – nacisnąć jednocześnie przyciski tj. „S” „+” i „-” i przytrzymać przez około **4 sekundy**. Na wyświetlaczu pojawi się komunikat „Press „-” to reset”.

Sposób 2 – wypięcie kabla ze sterownika i ponowna kalibracja

Przy podłączonym zasilaniu należy:

1. Wyciągnąć ze sterownika wtyczkę od jednej dowolnej kolumny/nogi na około **5 sekund**,
2. Odpiąć kabel zasilania od gniazdka na **10 sekund**,
3. Ponownie wpiąć kable w sterownik,
4. Wykonać kalibrację biurka (str. 4).



Po zresetowaniu ustawień biurka (niezależnie od wybranego sposobu) należy wykonać kalibrację biurka (patrz str. 4).

Panel sterowania podstawowy

Pozwala tylko na regulację wysokości góra „+” i dół „-”. Czułość antykolizyjna ustawiona jest w nim fabrycznie na poziomie średnim „Medium”.

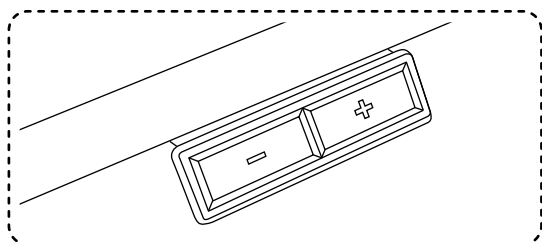

Panel sterowania PRO

Panel PRO – montowany pod biurkiem z możliwością regulacji wysuwu panela.

Pozwala on na:

1. Ustawienie czułości antykolizji w trzech wariantach: **Low**, **Medium**, **High** lub całkowite jej wyłączenie,
2. Zaprogramowanie 4 wysokości biurka,
3. Ustawienie wysokości minimalnej i maksymalnej,
4. Ustawienie trybu regulacji ONE TOUCH GO - zmiana wysokości przez jednokrotne naciśnięcie przycisku lub przez przytrzymanie.

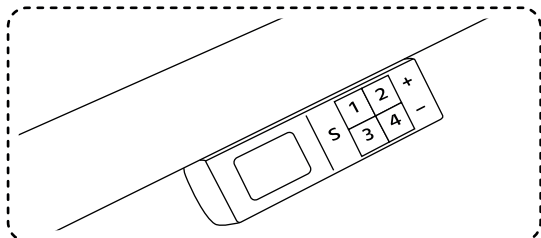

Ustawienie systemu antykolizyjnego

Antykolizja działa w chwili, gdy uderzymy w biurko z góry, wprowadzimy je w nadmierne drgania lub gdy pod biurkiem znajduje się jakaś przeszkoda, np. krzesło, kontenerek itp.

Antykolizję możemy ustawić na jednym z trzech poziomów lub ją wyłączyć.

Czułość antykolizji możliwa w trzech wariantach: **LOW** (niska), **MEDIUM** (średnia), **HIGH** (wysoka).

Ustawienia antykolizji:

1. **LOW** – wciśnij jednocześnie przycisk „S” i 1. Trzymaj wciśnięte przyciski przez około **4 sekundy**, aż do wyświetlenia się komunikatu „**ANTICOLLISION SET ON LOW**”
2. **MEDIUM** – wciśnij jednocześnie przycisk „S” i 2. Trzymaj wciśnięte przyciski przez około **4 sekundy**, aż do wyświetlenia się komunikatu „**ANTICOLLISION SET ON MEDIUM**”
3. **HIGH** – wciśnij jednocześnie przycisk „S” i 3. Trzymaj wciśnięte przyciski przez około **4 sekundy**, aż do wyświetlenia się komunikatu „**ANTICOLLISION SET ON HIGH**”
4. **Wyłączenie antykolizji** – wciśnij jednocześnie przycisk „S” i 4. Trzymaj wciśnięte przyciski przez około **4 sekundy** aż do wyświetlenia się komunikatu „**ANTICOLLISION OFF**”



Rozwiązywanie problemów z drganiem biurka w trakcie zmiany wysokości patrz str. 10

Pamięć wysokości

Panel PRO i panel okrągły dają możliwość zapamiętania czterech wysokości biurka.

Zapamiętanie wysokości

1. Wciśnij „S” i puść
2. Wciśnij 1, 2, 3 lub 4 i puść przycisk

Przykład:

Zatrzymaj biurko na wysokości np. 74. Wciśnij „S”, puść przycisk, a następnie wciśnij 1.

Na wyświetlaczu pojawi się komunikat „**74 saved as 1**”.

Tak samo postępujemy przy ustawieniu kolejnych programów. Możliwe jest zapamiętanie 4 ustawień.

Ustawienie wysokości minimalnej i maksymalnej w panelu PRO

Wysokość minimalna

1. Ustaw biurko na wybranej wysokości minimalnej,
2. Przytrzymaj przyciski „S” i „-” przez **4 sekundy**.

Wysokość maksymalna

1. Ustaw biurko na wybranej wysokości maksymalnej,
2. Przytrzymaj przyciski „S” i „+” przez **4 sekundy**.

Ustawienia zostaną zapamiętane i jeśli będziesz chciał podnieść lub obniżyć biurko poza ustawiony zakres „min-maks” biurko zatrzyma się na zapamiętanej wcześniej wysokości min lub maks.



Jeśli chcesz zrezygnować z ustawienia wysokości min i maks zresetuj biurko zgodnie z pkt. reset.

Ustawienie trybu regulacji ONE TOUCH GO

Regulacja po naciśnięciu jednokrotnym przycisku z zapisaną wysokością / regulacja do zapisanej wysokości przez naciśnięcie i przytrzymanie przycisku aż biurko ustawi się na zapisanej wysokości.

Włączenie / wyłączenie trybu ONE TOUCH GO

1. Wciśnij jednocześnie przycisk **2** i **4**. Trzymaj wciśnięte przyciski przez minimum **4 sekundy**.
2. W zależności od tego czy włączyliśmy czy wyłączyliśmy funkcję, na wyświetlaczu zostanie wyświetlony komunikat „**ONE TOUCH GO ON**” lub „**ONE TOUCH GO OFF**”.

Wszystkie opcje palelu sterującego PRO

Przyciski							Czas trzymania	Działanie
S	1	2	3	4	+	-		
					*			ruch w górę
						*		ruch w dół
PAMIĘĆ WYSOKOŚCI								
*	*						Najpierw wciśnij „S”, a następnie cyfrę	aktualna wysokość zapisana jako 1
*		*						aktualna wysokość zapisana jako 2
*			*					aktualna wysokość zapisana jako 3
*				*				aktualna wysokość zapisana jako 4
USTAWIANIE ZAPAMIĘTANEJ WYSOKOŚCI								
	*							biurko przechodzi na zapamiętaną wysokość 1
		*						biurko przechodzi na zapamiętaną wysokość 2
			*					biurko przechodzi na zapamiętaną wysokość 3
				*				biurko przechodzi na zapamiętaną wysokość 4
RĘCZNA REINICJALIZACJA / KALIBRACJA / USTAWIENIA FABRYCZNE								
*					*	*	min 4 sek.	następnie NACISNĄĆ [-], ABY RESETOWAĆ
USTAWIENIE CZUŁOŚCI ANTYKOLIZJI								
*	*						min 4 sek.	niska czułość
*		*					min 4 sek.	średnia czułość
*			*				min 4 sek.	wysoka czułość
*				*			min 4 sek.	antykolizja wyłączona
ZMIANA JEDNOSTEK POMIAROWYCH								
*	*					*	min 4 sek.	zamiana cali / centymetrów
JASNOŚĆ WYŚWIETLACZA								
	*				*	*	min 4 sek.	jasność 1
		*			*	*	min 4 sek.	jasność 2
			*		*	*	min 4 sek.	jasność 3
				*	*	*	min 4 sek.	jasność 4
USTAWIENIE ZAKRESU WYSOKOŚCI								
*					*		min 4 sek.	minimalna wysokość
*						*	min 4 sek.	maksymalna wysokość
ONE TOUCH GO								
		*		*			min 4 sek.	włącz / wyłącz ONE TOUCH GO
	*	*					min 4 sek.	informacje o MP4
			*	*			min 4 sek.	informacje o zasilaczu
BŁĘDY								
ZBYT WYSOKA TEMPERATURA SILNIKA							COOLING TIME	
ZA MOCNO OBCIĄŻONE BIURKO							DESK OVERLOAD	
KOLIZJA PODCZAS RUCHU W GÓRĘ							UPPER ANTICOLLISION	
KOLIZJA PODCZAS RUCHU W DÓŁ							LOWER ANTICOLLISION	

Panel sterowania okrągły

Panel okrągły

Panel okrągły wpuszczany w blat posiada następujące funkcje:

1. Ustawienie czułości antykolizji w trzech wariantach: **Low**, **Medium**, **High**
2. Zaprogramowanie 4 wysokości biurka
3. Ustawienie wysokości minimalnej i maksymalnej

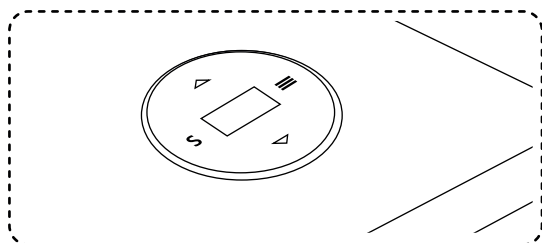

Obsługa panelu

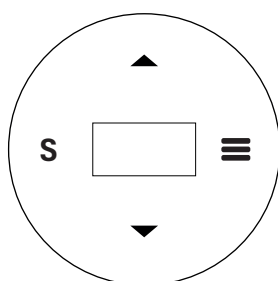

- ☰ Wejście do menu
- S Potwierdzenie wyboru
- ◀▶ Przemieszczanie się po MENU

www.mdd.eu

Rysunek pokazujący wszystkie pozycje w MENU.

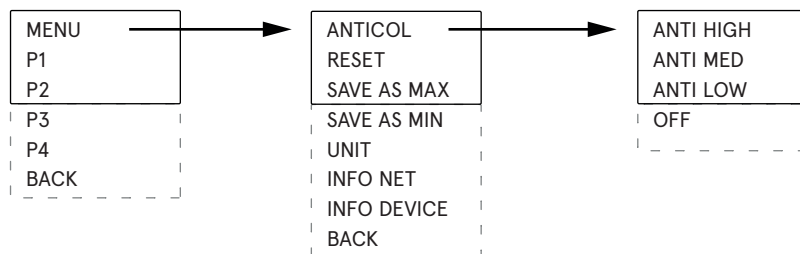

Ustawienie czułości systemu antykolizyjnego

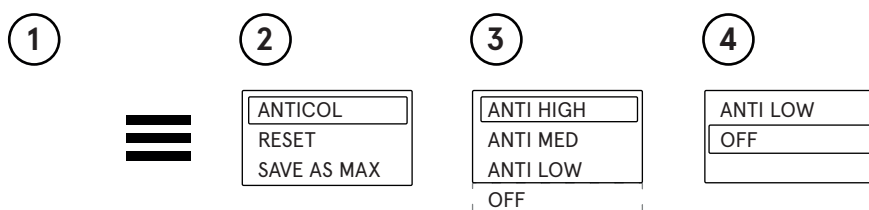

1. Wciśnij przycisk „☰” żeby wejść do menu
2. Strzałkami zaznacz opcję **ANTICOL** i wejdź w nią wciskając „S”
3. Strzałkami wybierz czułość systemu antykolizji i potwierdź ją wciskając „S”
4. W celu wyłączenia systemu antykolizji w menu **ANTICOL** przejdź na sam dół i wybierz opcję **OFF**



Reset ustawień

Panel umożliwia zresetowanie ustawień do ustawień fabrycznych.

W tym celu należy:

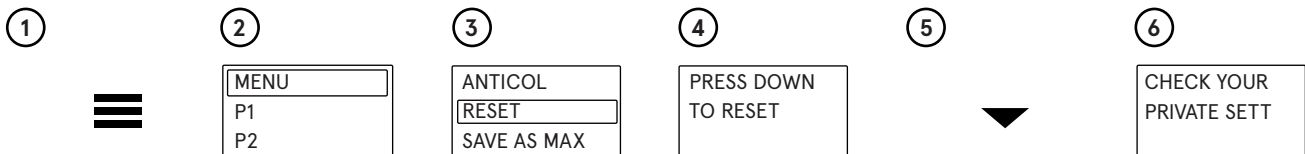

1. Wejść do menu 
2. Wybrać opcję „MENU” przyciskiem „S”
3. Wybrać opcję „RESET” przyciskiem „S”
4. Pojawi się komunikat „PRESS DOWN TO RESET”
5. Wcisnąć przycisk  i poczekać, aż biurko zjedzie na sam dół
6. Pojawi się komunikat „CHECK YOUR PRIVATE SETT”, który będzie oznaczał, że proces resetowania przebiegł pomyślnie.



Ustawienie minimalnej i maksymalnej wysokości

Panel umożliwia ustawienie minimalnej i maksymalnej wysokości, do której biurko będzie się ustawiało po wciśnięciu przycisków .

Ustawienie preferowanej minimalnej wysokości biurka.

1. Przyciskami  ustaw biurko na preferowanej wysokości
2. Wciśnij przycisk  żeby wejść do MENU
3. Wybierz opcję „MENU” przyciskiem „S”
4. Strzałkami wybierz opcję **SAVE AS MIN** i naciśnij „S”.

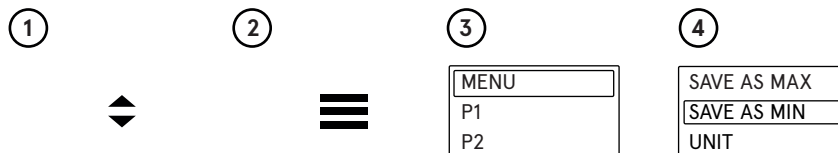

W tym momencie została zapisana minimalna wysokość, do jakiej będzie się opuszczał blat biurka. W celu ustawienia maksymalnej wysokości blatu należy wykonać wszystkie powyższe kroki, jedynie w kroku 4-tym należy wybrać opcję **SAVE AS MAX**.

 Jeśli chcesz zrezygnować z ustawienia wysokości min i maks zresetuj biurko zgodnie z pkt. reset.

Zmiana jednostek cm / cale

Wysokość na paleniu może być wyświetlana w centymetrach lub calach.

W celu zmiany jednostki miary należy:

1. Wejść do menu 
2. Wybrać opcję „MENU” przyciskiem „S”
3. Wybrać opcję „UNIT” przyciskiem „S”

Nastąpi zmiana jednostki z centymetrów na cale lub z cali na centymetry.

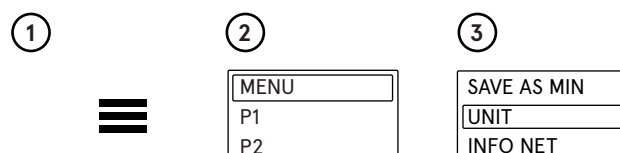

Informacja o wersji oprogramowania

W celu poznania wersji oprogramowania należy:

1. Wejść do menu 
2. Wybrać opcję „MENU” przyciskiem „S”
3. Wybrać opcję „INFO NET” przyciskiem „S”
4. Pojawi się informacja o wersji oprogramowania

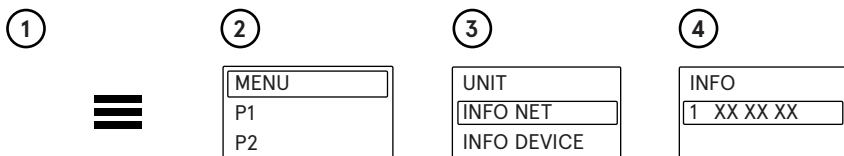

Informacja o podstawowych ustawieniach biurka

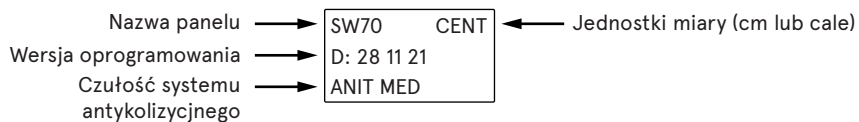
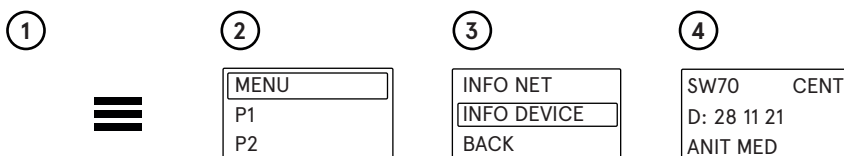

Rozwiązywanie problemów z systemem antykolidacji



W sytuacji, gdy biurko jest przeciążone na jedną stronę, np. stoi na nim monitor, drukarka i wszystko znajduje się po prawej lub lewej stronie, a nie po środku wówczas podczas obniżania może ono wpaść w wibracje. Jeśli system antykolidacji jest ustawiony na najwyższą czułość HIGH, wówczas takie wibracje spowodują, że biurko zatrzyma się.

