

Ogi Drive Bench

ze wspólną szyną kablową

biurko bench regulowane elektrycznie

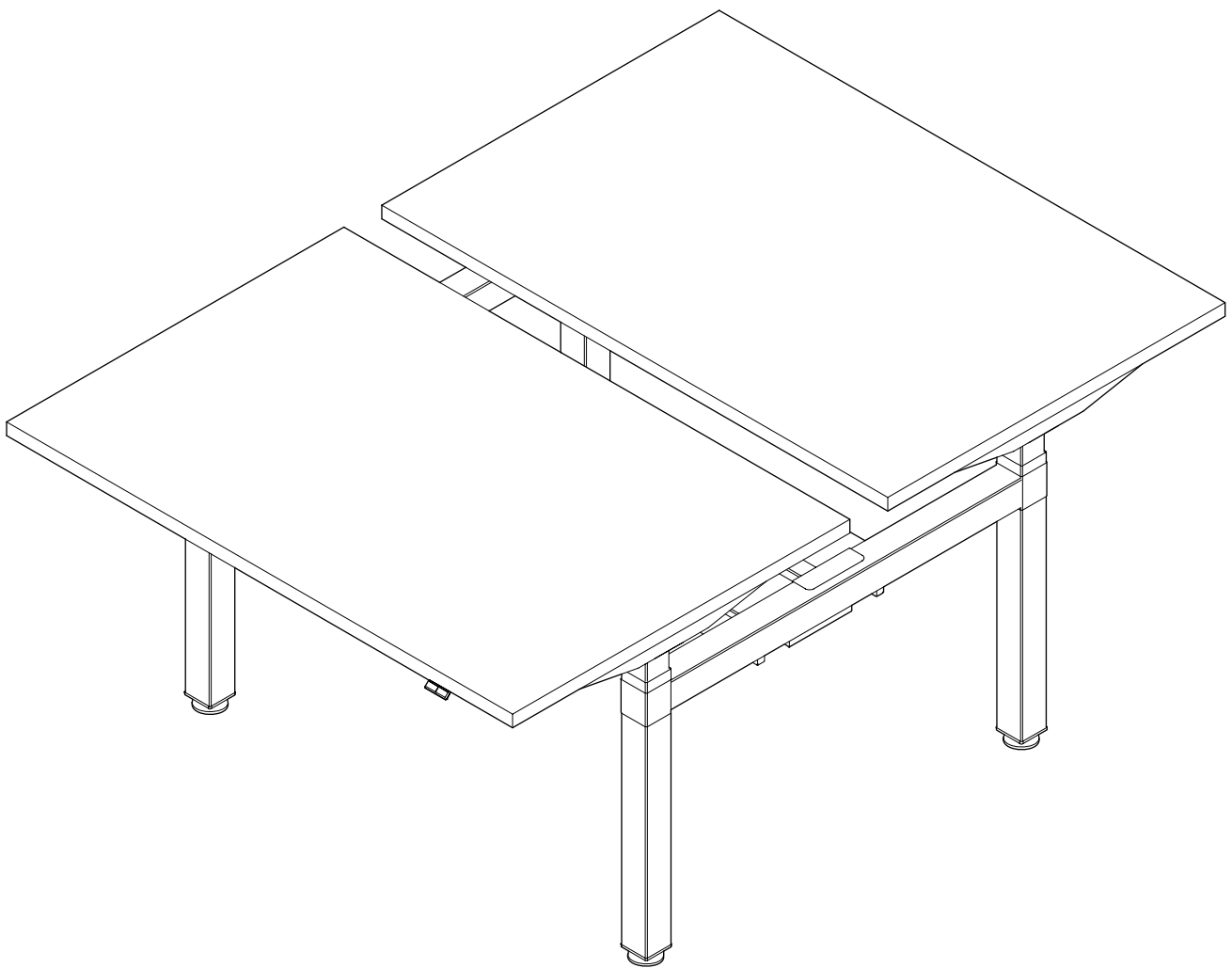

.mdd

disclaimers

Polski

UWAGA!

Dokładnie przeczytaj instrukcję i postępuj zgodnie z nią, nie pomijając żadnych kroków. Zachowaj instrukcję na przyszłość. Używaj tylko sprawnych i odpowiednich narzędzi. Skontaktuj się z nami, jeśli masz pytania lub wątpliwości.

English

WARNING!

Read and follow the instructions carefully, do not skip any steps. Keep the manual for future reference. If needed, use proper tools. Seek our advice if you have any doubts or questions.

Deutsch

ACHTUNG!

Lesen Sie die Anleitung sorgfältig durch und befolgen Sie sie, ohne einen Schritt auszulassen. Bewahren Sie die Anleitung zum späteren Nachschlagen auf. Verwenden Sie nur funktionsfähige und geeignete Werkzeuge. Kontaktieren Sie uns, wenn Sie Fragen oder Bedenken haben.

Français

ATTENTION !

Lisez et suivez attentivement les instructions, ne sautez aucune étape. Conservez la notice pour pouvoir vous y référer ultérieurement. Utilisez uniquement les outils appropriés. Demandez-nous conseil si vous avez des doutes ou des questions.

Español

ATENCIÓN!

Lee y sigue las instrucciones con atención; no te saltes ningún paso. Guarda el manual por si lo necesitas en el futuro. Usa las herramientas recomendadas. Contáctanos si tienes alguna duda o pregunta.

Italiano

ATTENZIONE !

Leggere attentamente le istruzioni e seguirle passo dopo passo. Conservare le istruzioni per riferimenti futuri. Utilizzare solo strumenti efficienti e adatti. Contattateci se avete domande o dubbi.

valid for

**BODS712
BODS714
BODS716
BODS718
BODS720**

12-238

06-059

06-205

06-076

06-105

06-282

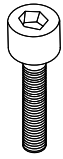

M6X25I

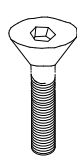

M8X16S

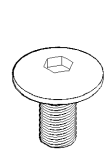

M6X15K

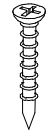

3.5X16S



5.0X60S

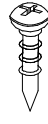

4.5X16W

1

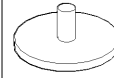

2

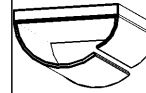

3

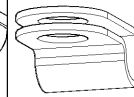

4

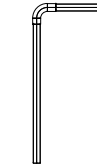

5



.mdd

BOD  **BENCH**

PODŁĄCZENIE DO SIECI ELEKTRYCZNEJ BEZ ZAKOŃCZONEGO MONTAŻU
JEST ZABRONIONE!

WARNING! PLUGGING INTO YOUR ELECTRICAL OUTLET WITHOUT PROPER
AND COMPLETE INSTALLATION IS STRICTLY PROHIBITED.

VERBINDUNG MIT DER ELEKTRISCHEN NETZ VOR DEM MONTAGEENDE IST VERBOTEN!

NE PAS BRANCHER AVANT QUE LE PRODUIT SOIT ENTIÈREMENT MONTE !

Не включать в розетку пока не будет завершен монтаж.

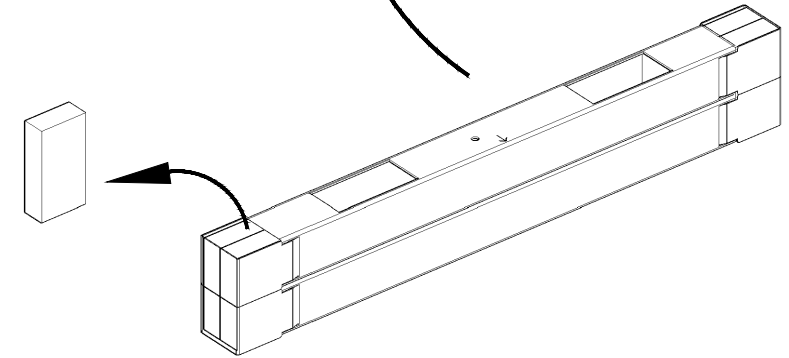

B

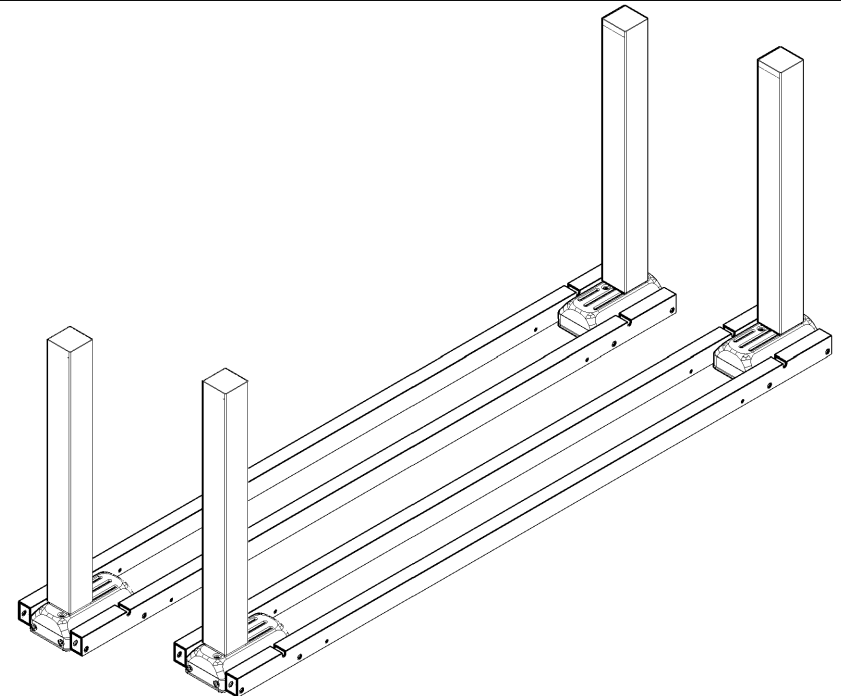

A

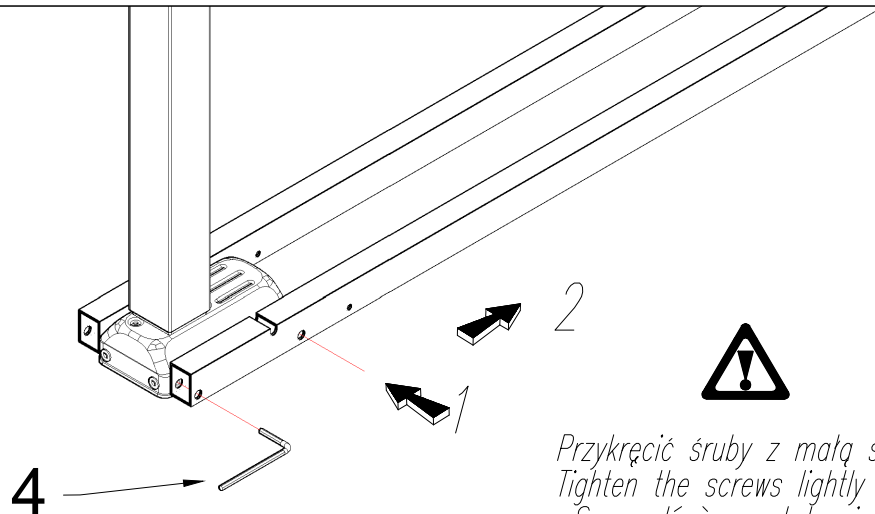

Przykręcić śruby z małą siłą.
Tighten the screws lightly
Serrez légèrement la vis
Ziehen Sie die Schrauben leicht an

©

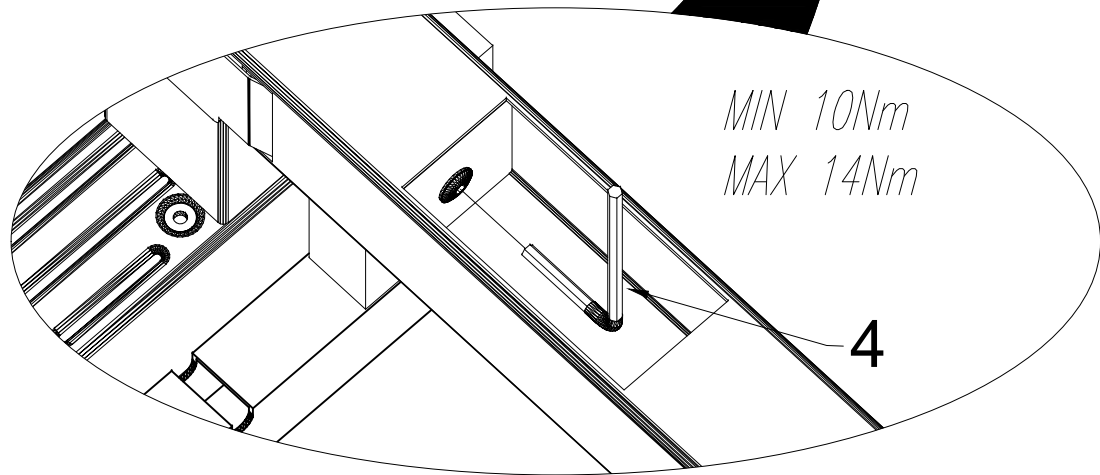
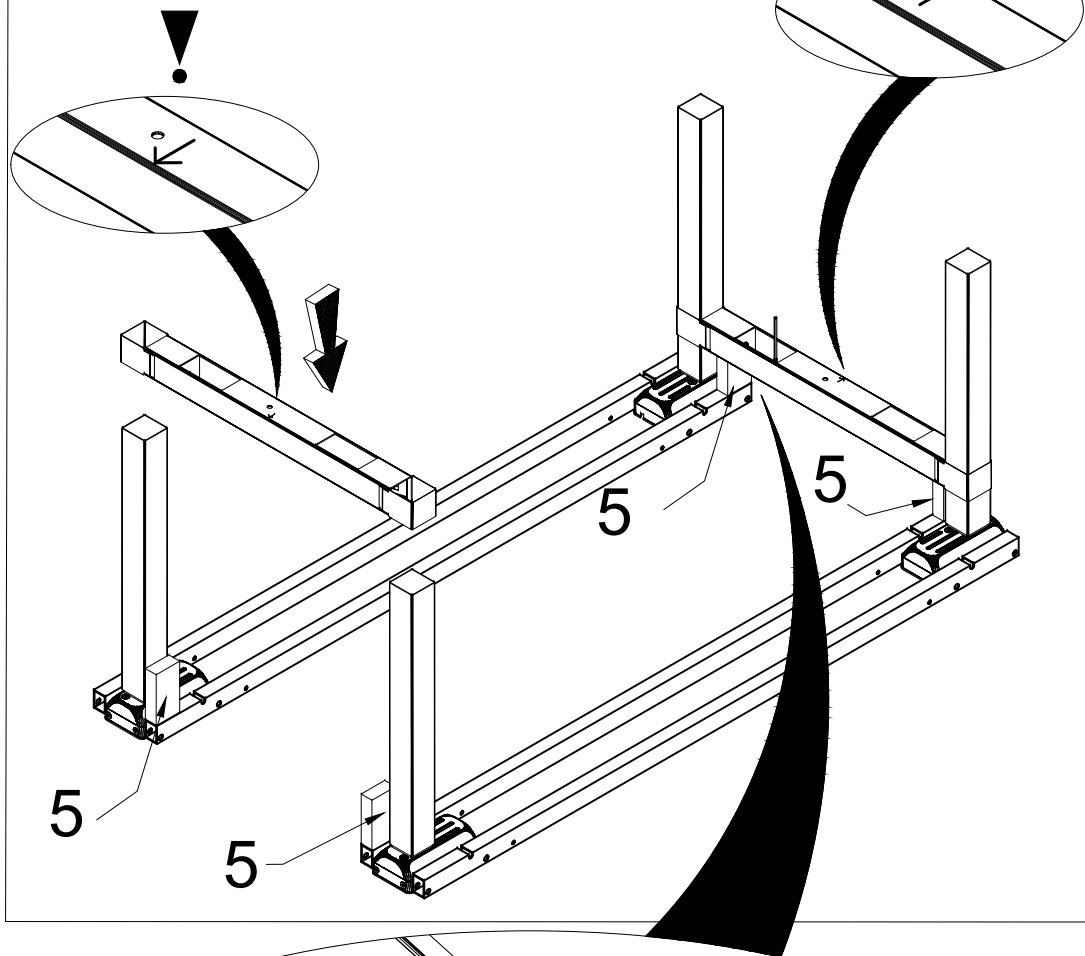

©

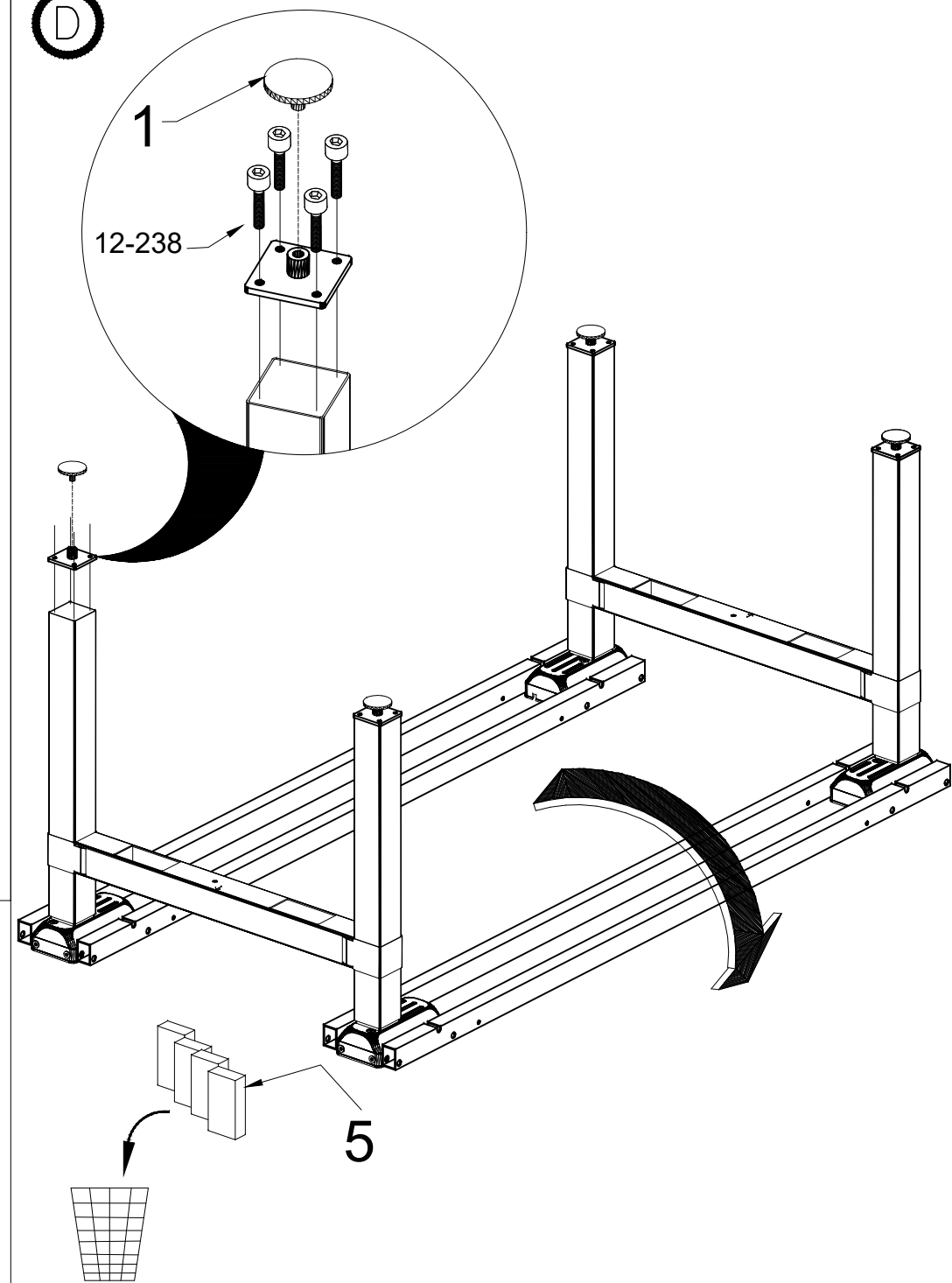

E

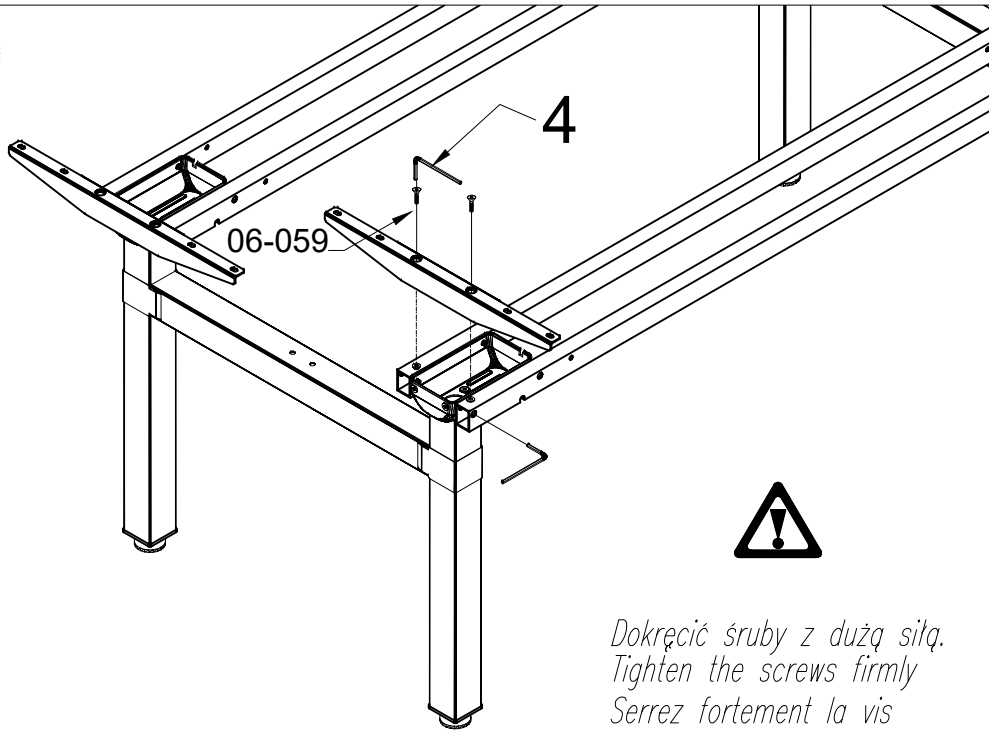

*Dokręć śruby z dużą siłą.
Tighten the screws firmly
Serrez fortement la vis
Ziehen Sie die Schrauben mit großer Kraft an*

F

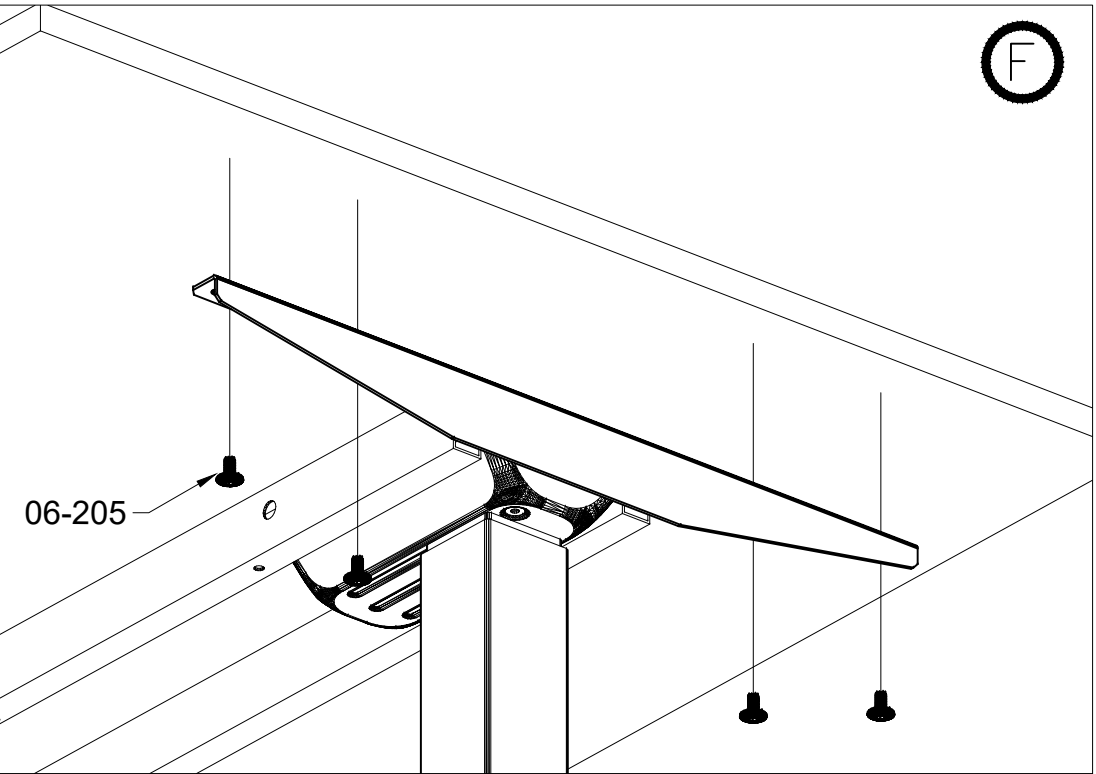

G

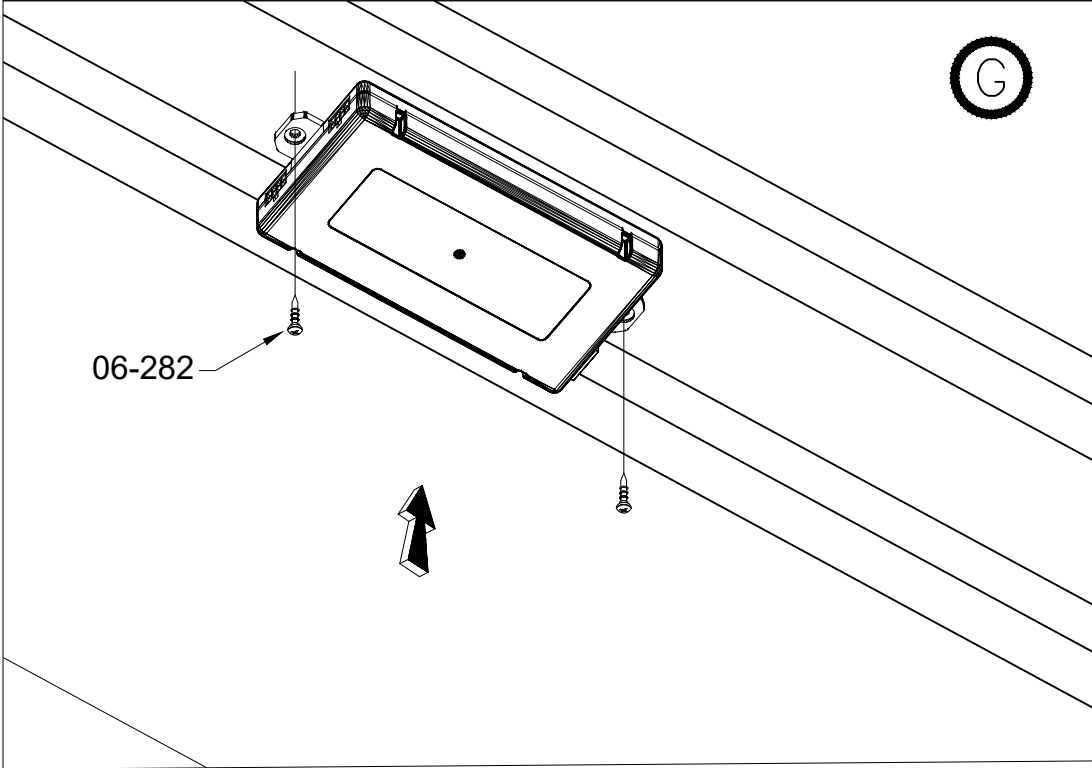

H

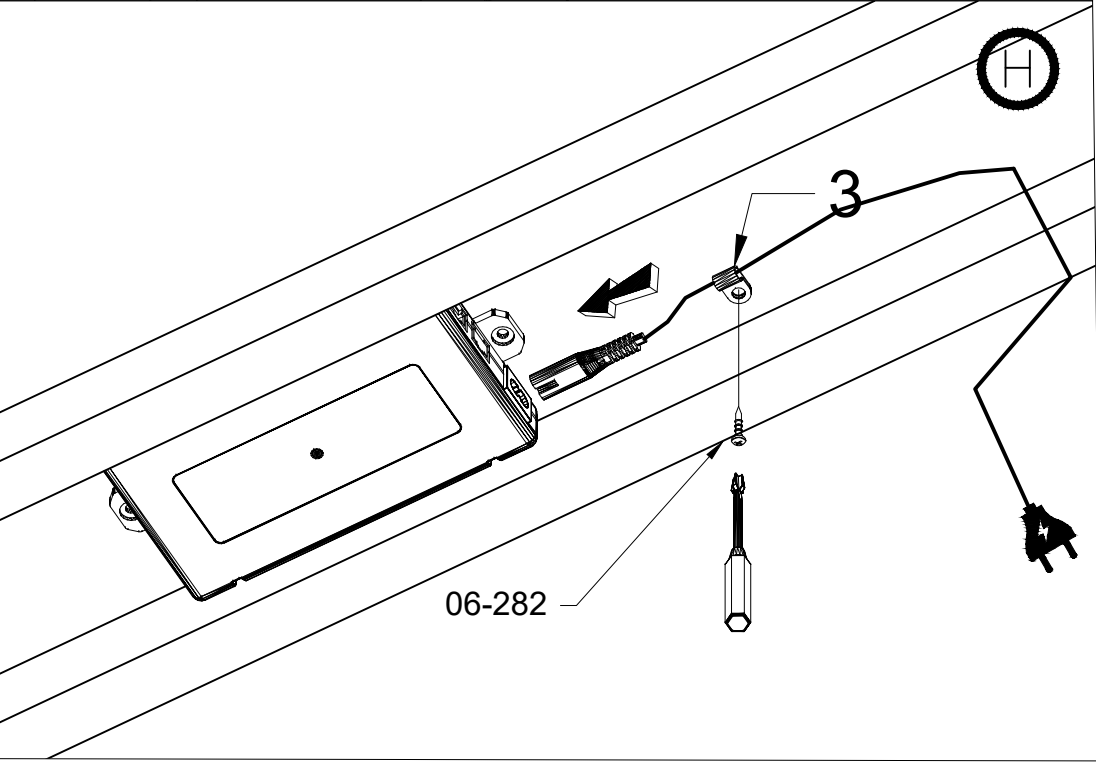

I

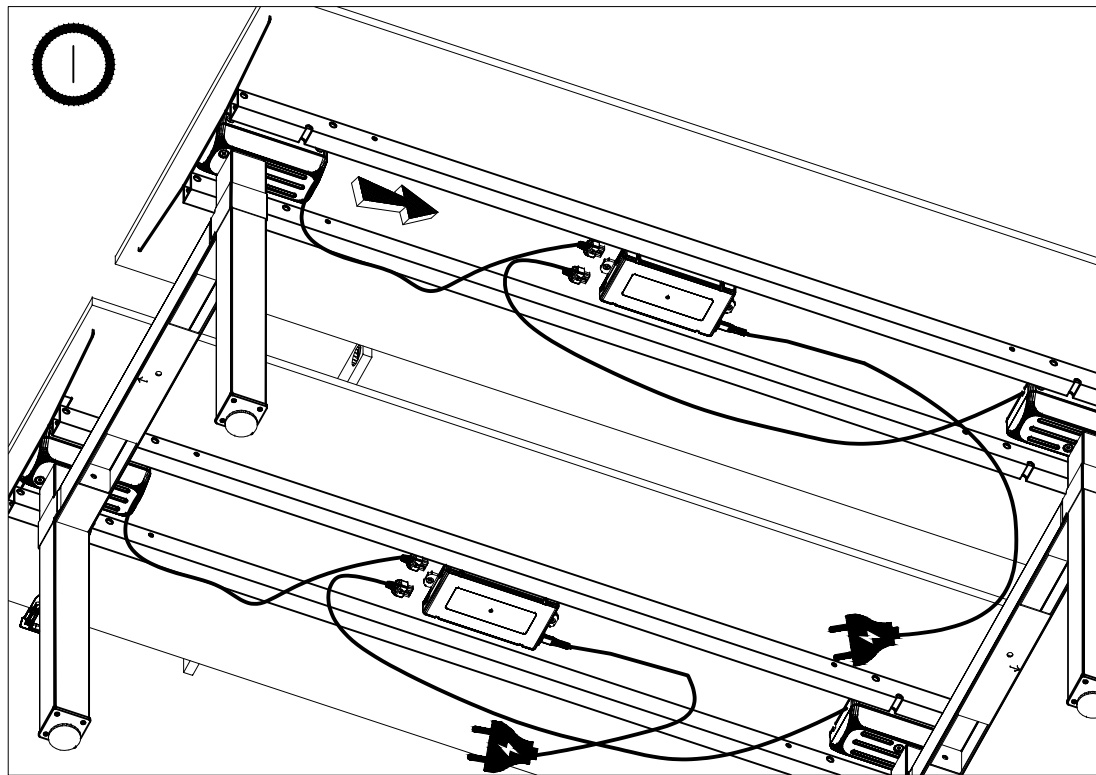

J

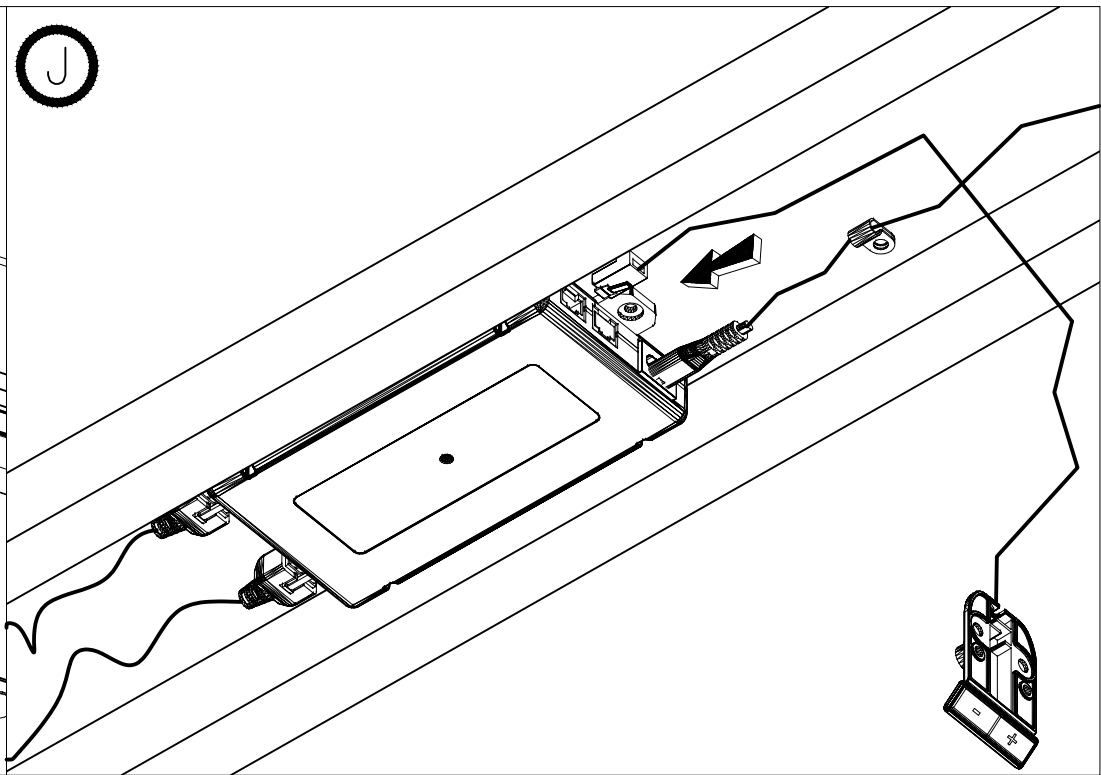

K

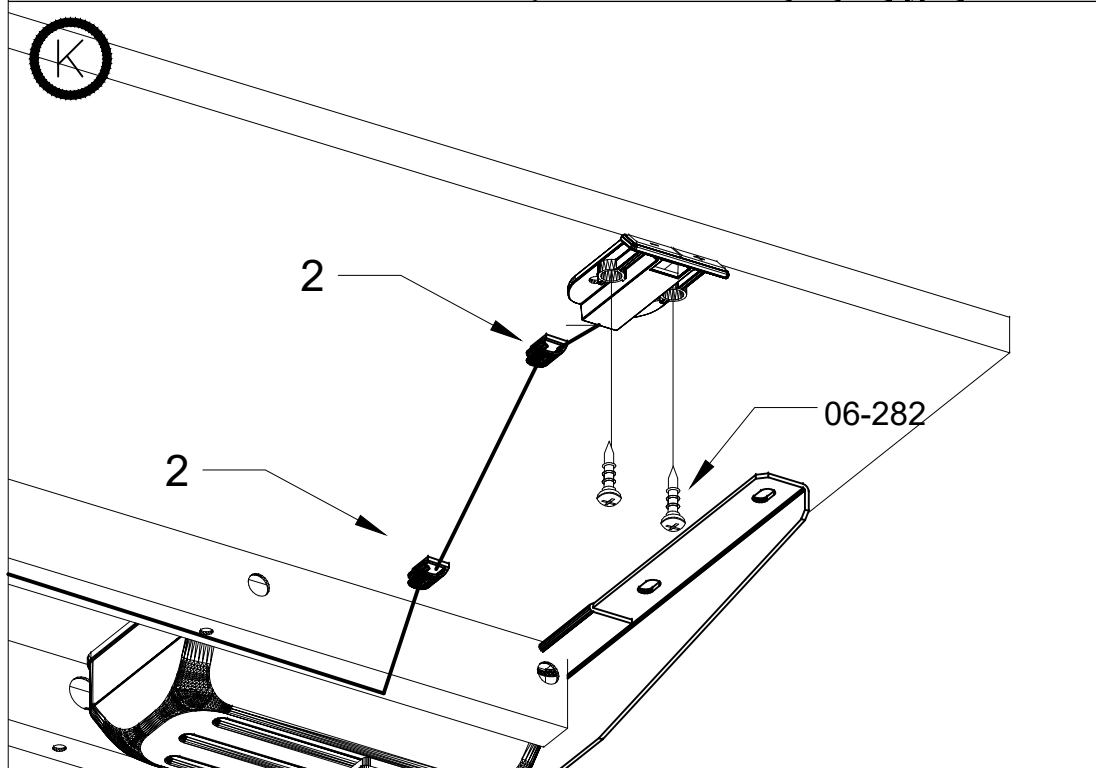

L

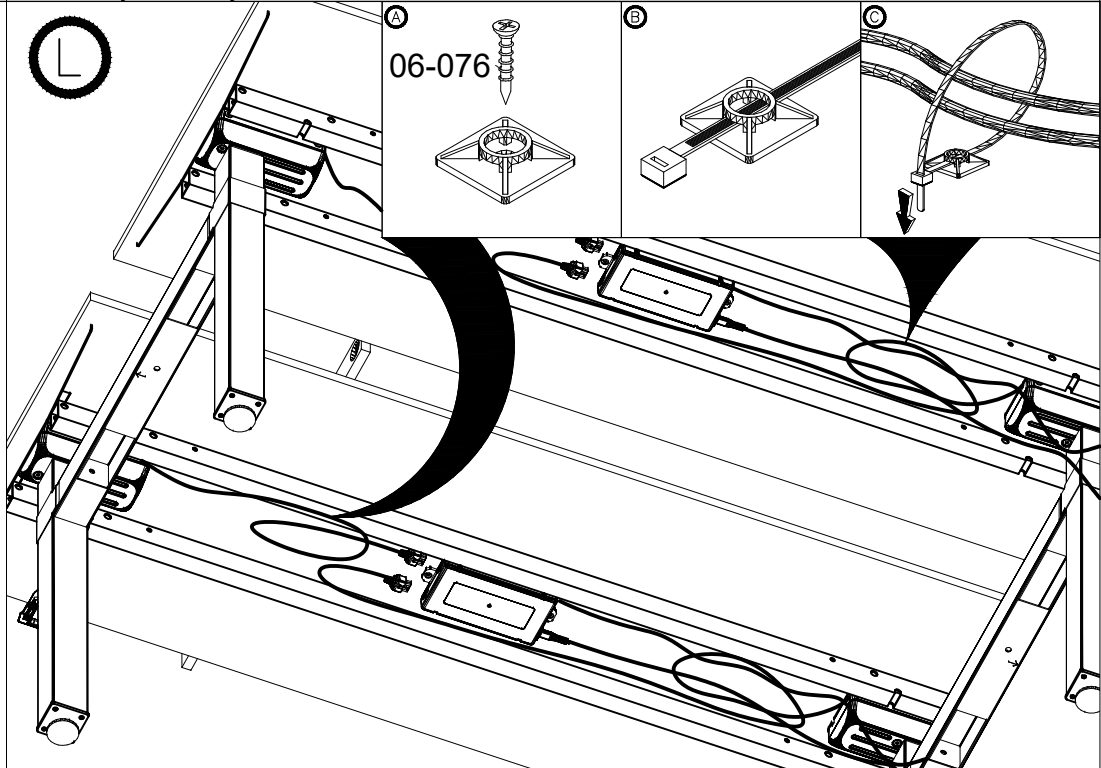

M

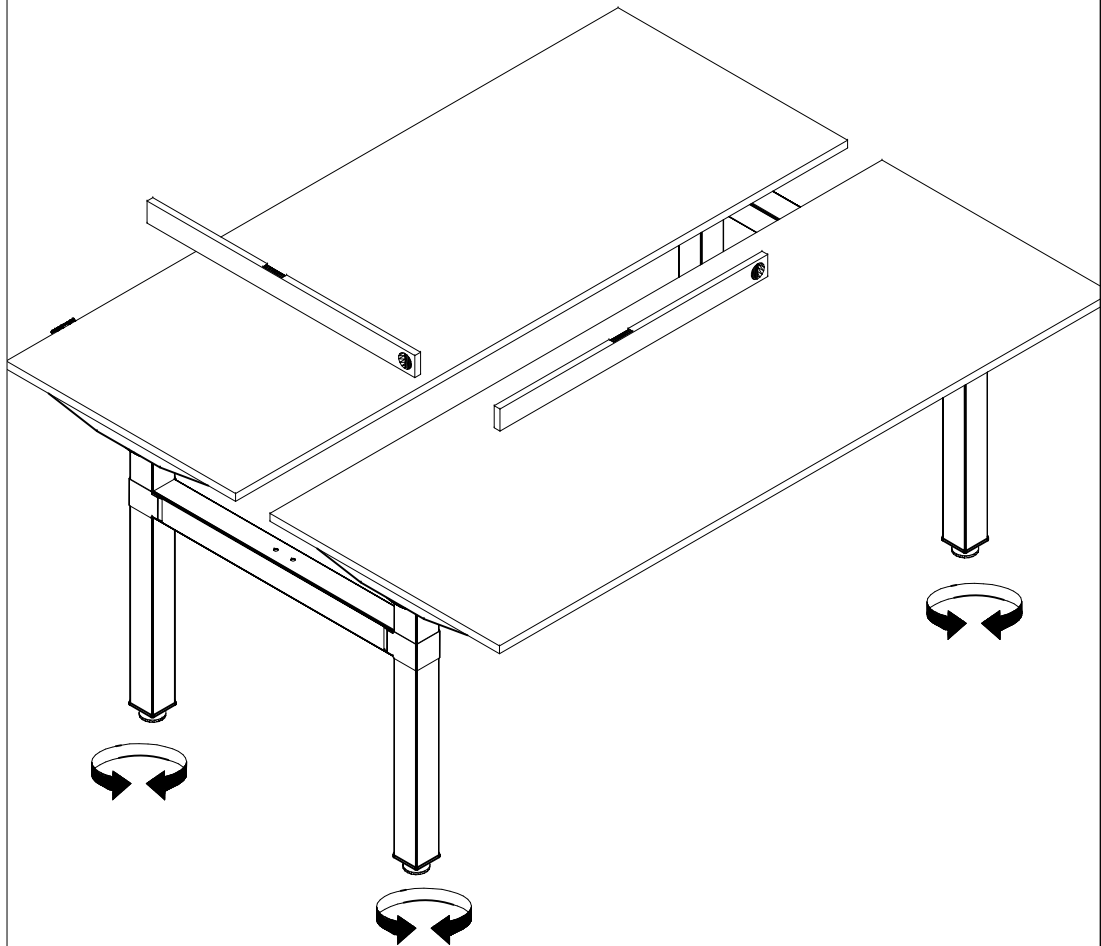

N

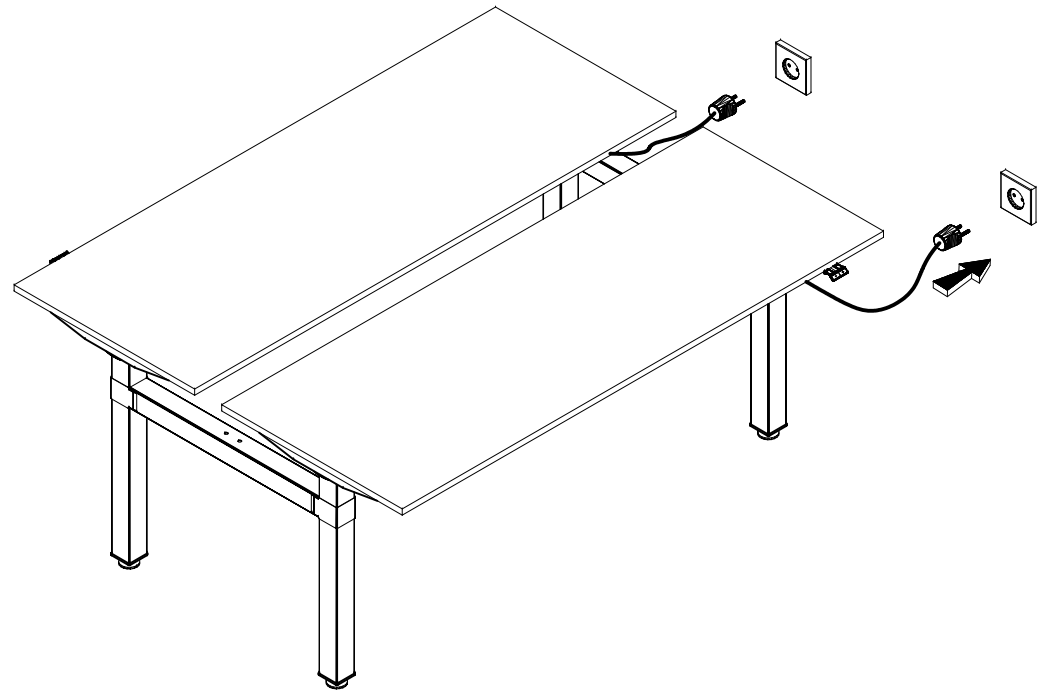



Sterownik JS-Drive + panel JS-Drive dopasowany do obudowy Panel PRO

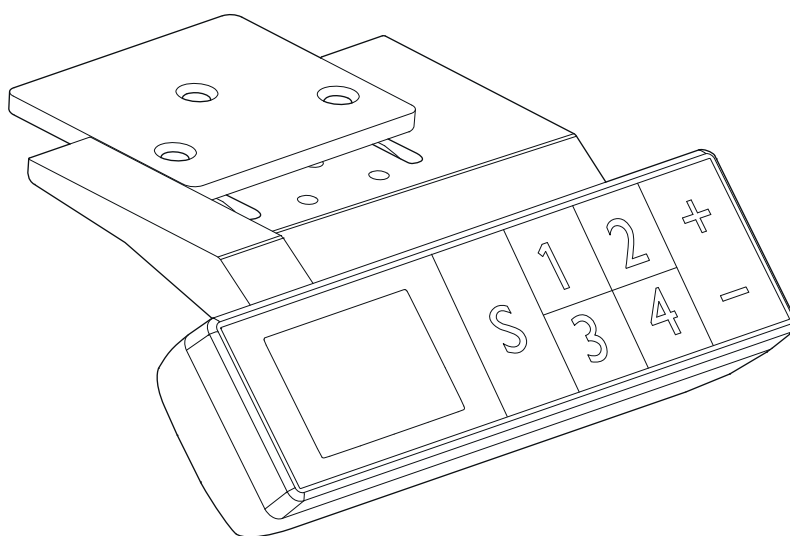

Przykład interfejsu panelu	15
Operacje inicjujące	15
Operacja klawiszami w górę i w dół	15
Zapisywanie pozycji i obsługa pamięci	15
Ustawienia wysokości maksymalnej i minimalnej	15
Blokowanie i odblokowywanie	16
Przywracanie ustawień fabrycznych	16
Parametry wewnętrzne i ustawienie odległości montażowej	16
Kody błędów	17

Przykład interfejsu panelu

Opis przycisków panela:

Przycisk Funkcyjny S – Wywołaj funkcję
Przycisk Zapisz 1 – Zapisz i wywołaj wysokość 1
Przycisk Zapisz 2 – Zapisz i wywołaj wysokość 2
Przycisk Zapisz 3 – Zapisz i wywołaj wysokość 3
Przycisk Zapisz 4 – Zapisz i wywołaj wysokość 4
Przycisk w górę 5 – Ruch W GÓRĘ
Przycisk w dół 6 – Ruch W DÓŁ

Operacje inicjujące

Gdy w systemie wystąpią nieprawidłowości lub gdy na ręcznym panelu sterowania pojawi się komunikat "RST5"/"R5", konieczna jest ponowna inicjalizacja sterownika biurka.

1. Odłącz biurko od prądu na 10-12 sekund,
2. Podłącz biurko ponownie do prądu,
3. Naciśnij "+/-" na panelu i przytrzymaj przez 10-12 sekund,
4. Przytrzymaj "-" aż biurko zjedzie do najniższego poziomu i przytrzymaj, aż usłyszysz wyraźny dźwięk "BIP",
5. Puść przycisk, biurko będzie już działać poprawnie.

Operacja klawiszami „w górę” i „w dół”

Po naciśnięciu klawisza „W GÓRĘ” blat przesuwa się w górę, aż osiągnie maksymalną wysokość. Po naciśnięciu klawisza „W DÓŁ” blat przesuwa się w dół, aż do minimalnej wysokości. Po krótkim naciśnięciu klawisza „W GÓRĘ” lub „W DÓŁ” blat przesuwa się odpowiednio na niewielką odległość, aby osiągnąć wygodną pozycję blatu.

Zapisywanie pozycji i obsługa pamięci

W panelu sterującym PRO można zapisać do 4 pozycji (wysokości) blatu. Metoda zapisu jest następująca:

Ustaw biurko na żadaną wysokość, po jej osiągnięciu naciśnij przycisk „S” a następnie przycisk „zapisz jako X” (1-4), pozycja będzie dostępna pod wybranym przyciskiem X (1-4).

Ustawienia wysokości maksymalnej i minimalnej

System pozwala ustawić ograniczenie zakresu wysokości, w którym blat może się poruszać. Metoda jest następująca: gdy blat biurka znajduje się na wysokości, którą chcesz zapisać jako maksymalną lub minimalną, przytrzymaj przyciski „W GÓRĘ” + „W DÓŁ” przez 5 sekund, aby zapisać daną wysokość. Usłyszysz dźwięk oraz zobaczysz komunikat, że pozycja została pomyślnie zapisana. Gdy blat znajduje się w górnej części zakresu ruchu, to zapisywany jest górny limit (wysokość maksymalna), a gdy znajduje się w dolnej części zakresu ruchu, to zapisywany jest limit dolny (wysokość minimalna).

Usuwanie zapisanego zakresu wysokości: zresetuj system, a ograniczenie wysokości zostanie anulowane.

Blokowanie i odblokowywanie

Blokada: Naciśnij i przytrzymaj jednocześnie przyciski „S” + „UP” przez 5 sekund. Na wyświetlaczu pojawi się komunikat „Loc”, oznaczający, że system został zablokowany i nie da się sterować wysokością blatu.

Odblokowanie: Naciśnij i przytrzymaj jednocześnie przyciski „S” + „DÓŁ” przez 5 sekund. Gdy komunikat „Loc” zniknie, oznacza to, że system został odblokowany.

Przywacanie ustawień fabrycznych

W przypadku wymiany stelaża biurka lub gdy konieczne będzie przywrócenie ustawień fabrycznych, naciśnij i przytrzymaj przez 10 sekund przyciski „UP” + „DOWN”. Po tym czasie usłyszysz długi sygnał dźwiękowy, a parametry zostaną przywrócone do ustawień fabrycznych, oraz rozpocznie się wymuszony proces inicjalizacji.

Parametry wewnętrzne i ustawienie odległości montażowej

Naciśnij i przytrzymaj przycisk „S” na pilocie przez 5 sekund, aby wejść do interfejsu ustawień, na wyświetlaczu pojawi się komunikat „S-x”, („x” miga - „x” to grupa parametrów). W tym momencie naciśnij „1”, aby wejść do grupy parametrów i ustawić odpowiednie parametry, lub naciśnij „W GÓRĘ” lub „W DÓŁ”, aby przełączyć grupę parametrów. Po ustawieniu parametrów naciśnij „SET” (S), aby powrócić do interfejsu sterowania biurkiem.

Ustawić można następujące parametry:

- a) „S-1” zmiana jednostki mm/cale - 0 oznacza mm, 1 oznacza cale,
- b) „S-2” czułość antykolizji wynikająca z prędkości - 0 oznacza jej wyłączenie, 8 oznacza największą czułość, a 1 najmniejszą czułość,
- c) „S-3” czułość przeciążenia w ruchu w górę (prąd silnika za duży) - 0 oznacza wyłączenie funkcji, 8 oznacza największą czułość, a 1 najmniejszą czułość,
- d) „S-4” czułość przeciążenia w ruchu w dół (prąd silnika za duży) - 0 oznacza wyłączenie funkcji, 8 oznacza największą czułość, a 1 najmniejszą czułość,
- e) „S-5” wskazuje odległość montażową w cm,
- f) „S-6” automatyczny ruch blatu - 0 oznacza, że należy trzymać przycisk, aż do osiągnięcia żądanej pozycji, 1 oznacza automatyczny ruch po naciśnięciu przycisku, dowolny przycisk powoduje jego zatrzymanie,
- g) „S-7” czas pracy 2/18 - 0 oznacza wyłączonej funkcję (system polega wyłącznie na regulatorze zabezpieczającym temperaturę), 1 oznacza włączonej funkcję 2 min ruchu na 18 min odpoczynku,
- h) „S-8” zabezpieczenie wynikające z różnej długości nóg biurka - 0 oznacza jego wyłączenie, 1-8 oznacza odpowiednio kąt nachylenia 0,5°-4°.

Kody błędów

KOD BŁĘDU	OPIS	ROZWIĄZANIE
E01	Napięcie sieciowe przekroczone o 45 V	Sprawdź zasilanie
E02	Różnica wysokości pomiędzy nogami biurka przekracza 1 cm	Zainicjuj biurko
E04	Złe połączenie sterownika ręcznego lub błąd komunikacji	Sprawdź kabel panelu
E05	Wyświetlane w przypadku zablokowania stołu / biurka	Zwolnij przycisk i uruchom ponownie
E06	Uruchomienie głównego zasilania nie powiodło się, napięcie poniżej 20V	Wymień główny zasilacz lub sprawdź przewód łączący główne zasilanie
E07	Ochrona, gdy główny zasilacz działa, napięcie poniżej 20 V	Ponowne podłącz zasilanie
E08	Biurko/stół przechyliło się podczas ruchu	Zainicjuj ponownie
HOT	Temperatura zasilacza jest zbyt wysoka lub działa w ciągu 18 minut dłużej niż 2 minuty	Poczekaj, aż zasilacz ostygnie lub poczekaj 18 minut, aby system mógł ponownie się uruchomić
E11	Silnik nr 1 nie jest podłączony	Sprawdź kabel połączeniowy
E12	Błąd kanału próbkowania prądu silnika nr 1	Wymień sterownik
E13	Silnik nr 1 jest przesunięty w fazie, nastąpiło rozłączenie ze sterownikiem	Sprawdź, czy silnik można podłączyć do sterownika
E14	Błąd Halla silnika nr 1 lub odłączenie przewodu Halla	Sprawdź sygnał Halla lub wymień kabel połączeniowy
E15	Wewnętrzne zwarcie silnika nr 1	Wymień silnik
E16	Silnik nr 1 zablokowany	Zainicjuj ponownie
E17	Silnik nr 1 pracuje w złym kierunku	Przełączanie przewodów silnika lub przewodów Halla
E18	Obciążenie silnika nr 1 jest zbyt duże, przeciążenie	Redukcja obciążenia blatu
E21	Silnik nr 2 nie jest podłączony	Sprawdź kabel połączeniowy
E22	Błąd kanału próbkowania prądu silnika nr 2	Wymień sterownik
E23	Silnik nr 2 jest przesunięty w fazie, nastąpiło rozłączenie ze sterownikiem	Sprawdź, czy silnik można podłączyć do sterownika
E24	Błąd Halla silnika nr 2 lub odłączenie przewodu Halla	Sprawdź sygnał Halla lub wymień kabel połączeniowy
E25	Wewnętrzne zwarcie silnika nr 2	Wymień silnik
E26	Silnik nr 2 zablokowany	Zainicjuj ponownie
E27	Silnik nr 2 pracuje w złym kierunku	Przełączanie przewodów silnika lub przewodów Halla

E28	Obciążenie silnika nr 2 jest zbyt duże, przeciążenie	Redukcja obciążenia blatu
E40	Połączenie szeregowo ma przerwę w kontrolerze	Sprawdź kabel połączeniowy
E41	Wystąpił błąd w sygnale szeregowym	Sprawdź kabel połączeniowy lub wymień sterownik
E42	Błąd pamięci	Wymiana sterownika
E43	Zatrzymaj - błąd czujnika w przypadku przeszkody	Wymiana sterownika